



SPLITMANIA

20
26

ACC.
AEROTERMIA

¿Qué es un Suelo Radiante?

Un Suelo Radiante es el Sistema de Calefacción por irradiación de calor, producida por la conducción bajo el suelo de circuitos de agua caliente, lo que proporciona una mayor sensación de confort.

PRINCIPIO DEL SUELO RADIANTE

El calor se disipa a través de la placa de mortero, y esta placa al pavimento, siendo éste el emisor de la energía térmica necesaria para calentar cada estancia.

El principio básico de una instalación de calefacción por suelo radiante consiste en la circulación de agua caliente a baja temperatura bajo el pavimento.

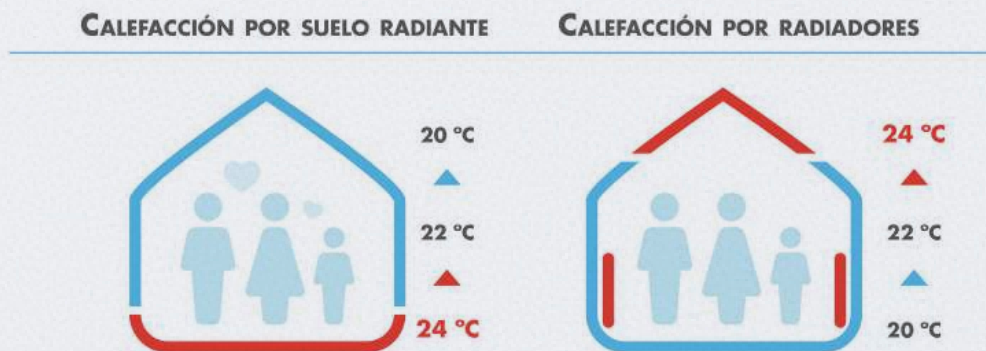

Ventajas del suelo radiante

- Calefacción sin movimientos de aire.
- Compatibilidad con cualquier fuente de energía.
- Sistema de emisor oculto, perfecto para la decoración.
- Compatible con prácticamente cualquier tipo de pavimento.
- Ahorro energético.

El suelo radiante y la salud

Con suelo radiante se respira salud

- Evita que las partículas de polvo estén en suspensión. (ideal para alérgicos)
- Facilidad de ventilación y renovación de aire al abrir ventanas ya que la losa no se enfría.
- No produce problemas de circulación en la sangre ni produce varices. La temperatura superficial está hasta 8°C por debajo de la temperatura corporal.

PANEL DE POLIESTIRENO EXPANDIDO EPS-AU

Termoconformado Rígido, conforme a la norma UNE EN 13163:2013+A2:2017 y UNE EN 1264-4:2022 de superficie moldeada y laterales machihembrados.

APLICACIÓN RECOMENDADA

- Paso de Tuberías a 50 mm.
- Válido Tuberías Ø 16 y 17 mm.
- Machihembrado a 4 cantos.
- Contrasalidas para mejor agarre tubería.
- Placa de EPS Termoconformada Rígida para Suelo
- Radiante Térmico o Refrescante.

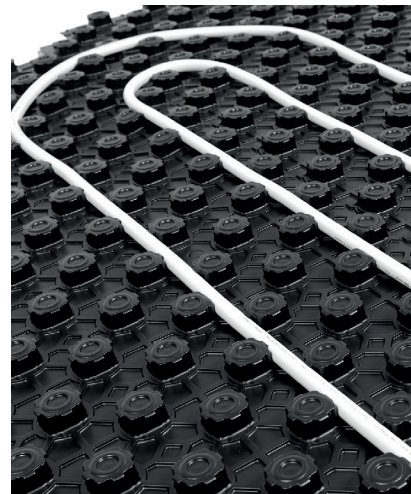
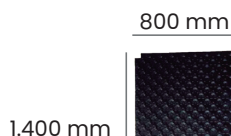
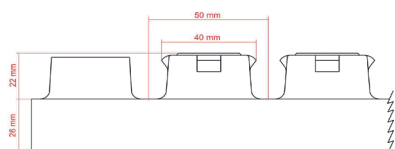

RECOMENDADAS PARA SU USO EN REFRIGERACIÓN Y CALEFACCIÓN POR SUELO



CARACTERÍSTICAS TÉCNICAS

PROPIEDAD	VALOR	UNIDAD	NORMA
CONDUCTIVIDAD TÉRMICA (λ)	0,034	W/MK	UNE EN 12939
ESPESOR	32 → T(2) (±2)	MM	UNE EN 823
LONGITUD	1.400 MM → L(3) (±0,6%)	MM	UNE EN 822
ANCHURA	800 MM → W(3) (±0,6%)	MM	UNE EN 822
RECTANGULARIDAD	S(5) (+5/1000)	MM	UNE EN 824
PLANICIDAD	P(10) (+10)	MM	UNE EN 825
ESTABILIDAD DIMENSIONAL	± 0,5	%	UNE EN 1603
RESISTENCIA A FLEXIÓN	250	KPA	UNE EN 12089
RESISTENCIA A COMPRESIÓN	150	KPA	UNE EN 826
RESISTENCIA DIFUSIÓN VAPOR AGUA M	30 A 70		UNE EN 13163
PERMEABILIDAD AL VAPOR DE AGUA Δ	0,009 A 0,020	MG/(PA H M)	UNE EN 13163
CLASIFICACIÓN AL FUEGO	E*		UNE EN 13501-1
CÓDIGO DESIGNACIÓN	EPS-EN 13163-T(2)-L(3)-W(3)-S(5)-P(10)-DS(N)5 DS(70/90)1-BS250-CS(10)150-WL(T)3		UNE EN 13163

*Clasificación del material desnudo, no en aplicación final de uso.

CÓDIGO	REFERENCIA	ESPESOR B TOTAL (MM)	RT (M2K/W)	UD/PAQUETE	M ² /PAQUETE
42APRP3200	PRP34E32	10	0,25	16	17,92

UNE EN 1264-4:2022

PANEL DE POLIESTIRENO EXPANDIDO EPS-AU

Termoconformado Rígido, conforme a la norma UNE EN 13163 UNE EN 13163:2013+A2:2017 y UNE EN 1264-4:2022 de superficie moldeada y laterales machihembrados.

APLICACIÓN RECOMENDADA

- Paso de Tuberías a 50 mm.
- Válido Tuberías Ø 16 y 17 mm.
- Machihembrado a 4 cantos.
- Contrasalidas para mejor agarre tubería.
- Placa de EPS Termoconformada Rígida para Suelo
- Radiante Térmico o Refrescante.

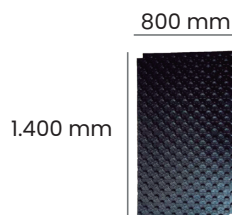

RECOMENDADAS PARA SU USO EN REFRIGERACIÓN Y CALEFACCIÓN POR SUELO

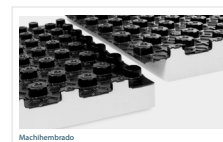
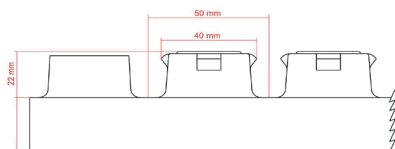

CARACTERÍSTICAS TÉCNICAS

PROPIEDAD	VALOR	UNIDAD	NORMA
CONDUCTIVIDAD TÉRMICA (λ)	0,035	W/mK	UNE EN 12939
ESPESOR	49 y 66 \rightarrow T(2) (± 2)	mm	UNE EN 823
LONGITUD	1.400 mm \rightarrow L(3) ($\pm 0,6\%$)	mm	UNE EN 822
ANCHURA	800 mm \rightarrow W(3) ($\pm 0,6\%$)	mm	UNE EN 822
RECTANGULARIDAD	S(5) (+5/1000)	mm	UNE EN 824
PLANICIDAD	P(10) (+10)	mm	UNE EN 825
ESTABILIDAD	Dimensional $\pm 0,5$	%	UNE EN 1603
RESISTENCIA A FLEXIÓN	150	KPa	UNE EN 12089
RESISTENCIA A COMPRESIÓN	100	KPa	UNE EN 826
RESISTENCIA DIFUSION VAPOR AGUA (μ)	30 a 70	UNE EN 13163	
PERMEABILIDAD AL VAPOR DE AGUA (δ)	0,009 a 0,020	mg/(Pa h m)	UNE EN 13163
CLASIFICACIÓN AL FUEGO	E*		UNE EN 13501-1
CÓDIGO DESIGNACIÓN	EPS-EN 13163-T(2)-L(3)-W(3)-S(5)-P(10) DS(N)5-DS(70/90)1-BS150-CS(10)100-WL(T)3		UNE EN 13163

*Clasificación del material desnudo, no en aplicación final de uso.

CÓDIGO	REFERENCIA	ESPESOR B TOTAL (MM)	RT (M2K/W)	UD/PAQUETE	M ² /PAQUETE
42APRP4900	PRP35E49	27	0,75	9	10,08

UNE EN 1264-4:2022

PANEL DE EPS GRAFITO PLASTIFICADO

Es un panel de Poliestireno Expandido base grafito autoextinguible y plastificado, conforme a la norma UNE-EN 13163, de superficie moldeada y laterales machihembrados.

El uso de EPS base grafito da como resultado un producto que ofrece un excelente aislamiento térmico, gracias a su baja conductividad.

Dispone de un paso de tubería de 75 mm para uso de tuberías de Ø entre 16 y 20 mm. Con un acabado machihembrado a cuatro cantos, que permite la instalación fácil y rápida, evitando además puentes térmicos.

La contrasalida de sus tetones evita que las tuberías se muevan, quedando completamente sujetas, sin grapas o complementos.

Este producto cumple en todo con las exigencias del CTE.

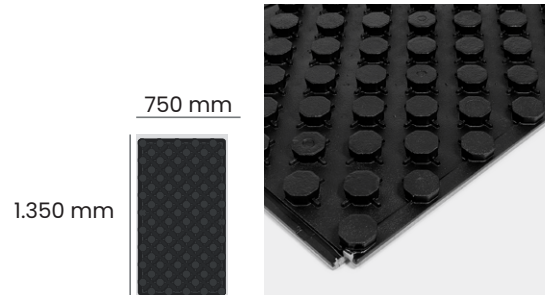

APLICACIÓN RECOMENDADA

- Paso de tuberías a 75 mm.
- Válido tuberías Ø entre 16 y 20 mm
- Doble machihembrado a 4 cantos.
- Contrasalidas, mejor agarre tubería.

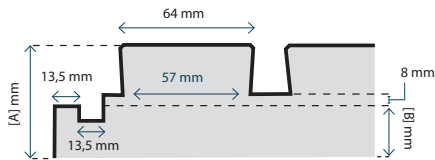

CÓDIGO	REFERENCIA	Λ (W/MK)	LARGO X ANCHO (MM)	ESPESOR A TOTAL (MM)	ESPESOR B TOTAL (MM)	RT (M2K/W)	UD/PAQUETE	M ² /PAQUETE
42A0W30E52	N750W30E52	0,030	1350 x 750	52	23	0,75	12	12,15
42A0W30E67	N750W30E67	0,030	1350 x 750	67	38	1,25	9	9,11

SPIDER R/SLIM

Placa termoconformada con tetones especial reformas.

SPIDER R con capa aislante de EPS más con termoconformado independiente de 55 µm. Espesor base en 10 y 15 mm.

SLIM con lámina de PS termocoformado de gran espesor 100 µm, especial para altura reducida. Sin aislamiento EPS.

- Slim 1.380+50 x 700+50 (útil 0,97m²).
- Slim+ 1.380+50 x 750+50 (útil 1,03m²).
- Paso entre tubos múltiples de 5 cm.
- Unión solapada.
- Para tuberías de Ø16 -17-18.

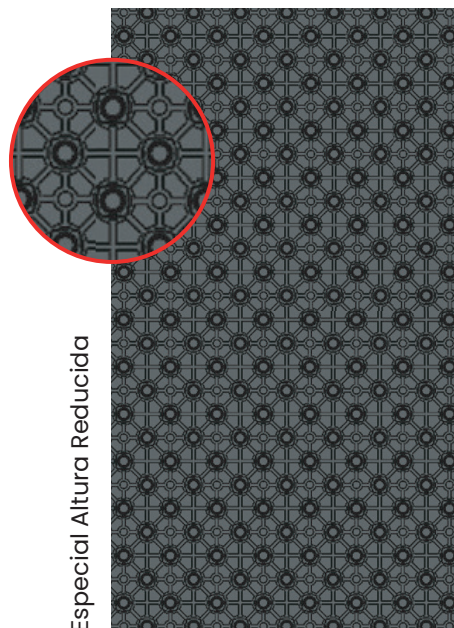

Especial Altura Reducida

TERMOCONFORMADA

CÓDIGO	MODELO	P KG/M ²	ESPESOR BASE/TOTAL	Δ W/MK	RT M ² KW	DIMENSIONES	SU	PAQUETE
42FTR3015	SLIM16	150KG	2/19 MM	-	-	1380 X 700 (0,97 M2)	A	1

Posibilidad de modelo con base autoadhesiva

LÁMINA DE POLIESTIRENO EXPANDIDO

CON AISLAMIENTO TERMOACÚSTICO DE ALTURA MUY REDUCIDA PARA INSTALAE BAJO PLACA SLIM

CÓDIGO	MODELO	P KG/M ²	ESPESOR	800HZ - DB	SU
42FSONAR13	SONAR1.1	20 KG	5MM	26,30	A

FOAM-Sonar

SONAR 1.1
Poliestireno

26db

0.88 x 100mts / Espesor 5mm
0.72 x 100mts / Espesor 5mm

*Precio por bobina completa. Metrajés sueltos, suplemento 15%.

TIPO DE UNIÓN PLACA SPIDER



Esquema de detalle de placa Spider Reforma con aislamiento de EPS incluido, obteniendo así aislamiento en una altura muy reducida.

TIPO DE UNIÓN PLACA SLIM



Esquema de detalle de placa Slim instalando previamente aislamiento de polietileno (foam), obteniendo así aislamiento termo-acústico y una altura muy reducida.

TUBERÍA MULTICAPA PERT-AL-PERT

MULTICAPA ø16x2

(Fabricación estándar en rollos de 100, 200, 450 y 500 mts.)

MULTICAPA ø20x2

(Fabricación estándar en rollos de 100 y 200 mts.)

CARACTERÍSTICAS

- Resistencia a la corrosión frente ataques externos e internos.
- El bajo coeficiente de rugosidad disminuye la pérdida de carga logrando una reducción de costes de bombeo de los fluidos transportados.
- La capa de aluminio soldada a tope, le confiere a la tubería unas propiedades mecánicas mejoradas, como una barrera antidifusión de oxígeno y un bajo coeficiente de dilatación.
- Nuestras tuberías PERT-AL-PERT están fabricadas empleando PERT tipo II según norma UNE EN ISO-21003 (ø16x2 y 20x2 para instalaciones de Suelo Radiante).
- Unen las ventajas de tubos metálicos y termoplásticos, resultado de la unión de un tubo de aluminio con dos tubos de polietileno.
- Reduce los problemas de los tubos metálicos: rigidez, toxicidad, corrosión, incrustaciones, peso, transmisión de ruidos, pérdidas de carga y corrientes galvánicas.
- Reduce los problemas de los tubos de plástico: fragilidad invernal, elevada dilatación térmica y poca o nula maleabilidad.
- Diseñadas para obtener las máximas prestaciones de resistencia y seguridad en las instalaciones de suelo radiante y refrescante.



CÓDIGO	REFERENCIA	Ø TUBO	METROS
46IMC16R10	MC16-R100	16 X 2	100
46IMC20R10	MC20-R100	20 X 2	100
46IMC25R50	MC25-R50	25 X 2.5	50
46IMC32R50	MC32-R50	32 X 3	50

RADIOS DE MÍNIMOS DE CURVATURA (MM)

DN (MM)	MANUAL	CON MUELLE
16	80	64
20	100	80

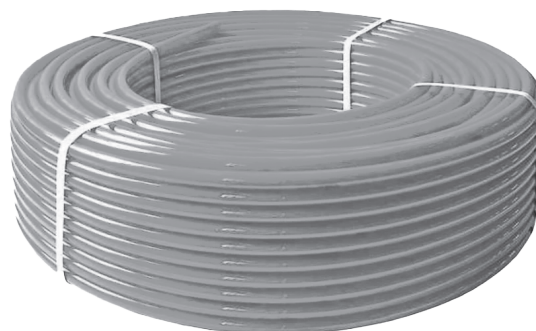

TUBERÍA PE-RT CON BARRERA EVOH POLIETILENO RESISTENTE A LA TEMPERATURA

PE-RT EVOH $\varnothing 16 \times 1,8$

Fabricación estandar en rollos de 100, 120, 240, 450, 500 y 600 m.

PE-RT EVOH $\varnothing 20 \times 1,9$

Fabricación estandar en rollos de 100, 200, 450, 500 y 600 mts.

APLICACIONES

La aplicación principal de la tubería PE-RT EVOH es la calefacción por suelo radiante debido a sus excelentes propiedades.

Las clases de aplicación son de acuerdo a la norma **UNE-EN-ISO 22391**

CÓDIGO	MODELO	Ø TUBO	METROS
46IVOHR240	PERT16EVOHR240	16 X 1,8	240
46IVOHR600	PERT16EVOHR600	16 X 1,8	600

Todos los sistemas que satisfagan las condiciones especificadas en la tabla (Propiedades PE-RT) deben ser adecuados para la conducción de agua fría durante un período de 50 años, a una temperatura de 20 °C y a una presión de diseño de 10 bares.



CLASIFICACIÓN DE LAS CONDICIONES DE SERVICIO

CLASE DE APLICACIÓN	4
TD °C	20 más acumulado 40 más acumulado 60
TIEMPO A TD AÑOS	2,5 más acumulado 20 más acumulado 25
T MÁX. °C	70
TIEMPO A TD MÁX. AÑOS	2,5
T MAL °C	100
TIEMPO A TD MAL H	100
CAMPO DE APLICACIÓN TÍPICO	Calefacción por suelo radiante y radiadores a baja temperatura

DESBOBINADOR

Para tuberías de $\varnothing 16$

Dimension de rollos máximas: 600m

Para tuberías de $\varnothing 20$

Dimension de rollos máximas: 450m

Desbobinador para instalaciones de suelo radiante para un rápido desenrollado de tubo. Facilita y acelera el trabajo de los instaladores además de favorecer el confort de su trabajo. De fácil montaje y desmontaje facilita su traslado de un lugar a otro. Fabricado en acero y aluminio. Incluye bolsa de transporte.

CÓDIGO	MODELO	DESCRIPCIÓN
42F0FCDBIE	FCDBIE	Desbobinador de 1 eje para tuberías de $\varnothing 16 - 20$



FILM

Film de polietileno de alta densidad, sirve como barrera antivapor en aquellos suelos que se encuentran en contacto directo con el terreno, o en los que existan problemas de condensación.



CÓDIGO	MODELO	LONGITUD	ANCHO	SUPERFICIE	ESPESOR
42F000FILM	FILM	50MTS	50CM (X2)	50M ²	0,02MM

BANDA PERIMETRAL

Fabricada en polietileno con celda cerrada. Es una banda ligera, impermeable, imputrescible, no es atacada por mohos y presenta una elevada resistencia a las reacciones y agresiones químicas.

Incorpora un faldón transparente protector en su parte frontal, evitando la penetración del mortero por las juntas. En su parte posterior dispone de una banda adhesiva la cual facilita su colocación.

Su función es absorber las dilataciones que se producen en el mortero emisor con su calentamiento.

Debe colocarse en la totalidad de los perímetros donde exista una instalación de suelo radiante/ refrescante.

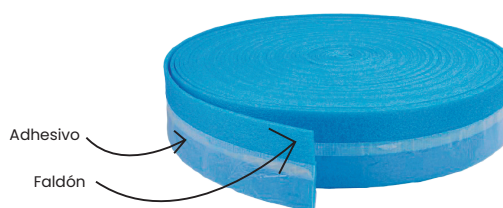

ESPECIFICACIONES TÉCNICAS

LONGITUD	50	M
ALTURA	150	MM
LONGITUD DEL FALDÓN	240	MM
ESPESOR	8	MM
DENSIDAD	25	KG/M3
TEMPERATURA DE USO	-10.....70	°C
RESISTENCIA AL OZONO	ÓPTIMA	-
RESISTENCIA A LA DEFORMACIÓN	ÓPTIMA	-
RESISTENCIA AL MOHO	ÓPTIMA	-

CÓDIGO	MODELO	DESCRIPCIÓN	METROS
42FBANDADO	BANDAD	ADHESIVA 6MM	50

JUNTA DE DILATACIÓN

La junta de dilatación esta fabricada en polietileno de celda cerrada. Es una junta impermeable, imputrescible, no es atacada por mohos y con una elevada resistencia a las agresiones y a las reacciones químicas.

La función de la junta de dilatación es absorber la dilatación que puede producirse en el mortero emisor. Al dividir en partes el mortero de cemento se atenúa el efecto de la dilatación, evitando así fisuras en el mortero y levantamientos del pavimento.

Se deben instalar cuando la superficie del local a calentar es superior a 40 m², cuando la longitud del local sea mayor de 8 metros, o la longitud sea dos veces la anchura.

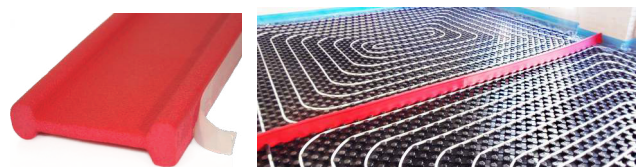

ESPECIFICACIONES TÉCNICAS

LONGITUD	2	M
ALTURA	90	MM
ESPESOR	8	MM
ESPESOR DE LA BASE	20	MM
DENSIDAD	50	KG/M3
CUMPLE NORMATIVA	UNE EN 1264	

CÓDIGO	MODELO	DESCRIPCIÓN	METRO
4610JUNTAD	JDILA	Junta de dilatación	2

COLECTOR
ACERO INOX AISI-304

Colector en acero inoxidable AISI 304 con válvula termostatizable, volante de regulación y regulador de caudal. Colector premontado con salidas de 3/4" Eurocono compuesto de: volante de regulación; regulador de caudal en cada circuito; purgador; válvula de carga/descarga; soporte de fijación antivibración; entre ejes de: 50 mm.

DATOS TÉCNICOS

Presión máxima de ejercicio 10 bar.

Temperatura máxima de trabajo 100°C

Presión diferencial máxima 1 bar.

CÓDIGO	MODELO	CIRCUITOS
40ACSI3043	CO3	3 CIRCUITOS
40ACSI3044	CO4	4 CIRCUITOS
40ACSI3045	CO5	5 CIRCUITOS
40ACSI3046	CO6	6 CIRCUITOS
40ACSI3047	CO7	7 CIRCUITOS
40ACSI3048	CO8	8 CIRCUITOS
40ACSI3049	CO9	9 CIRCUITOS
40ACS30410	CO10	10 CIRCUITOS
40ACS30411	CO11	11 CIRCUITOS
40ACS30412	CO12	12 CIRCUITOS

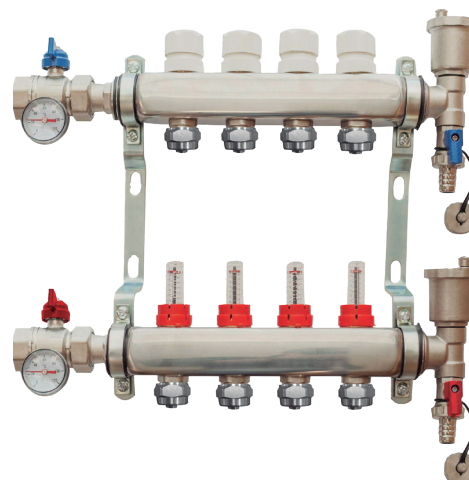

INCLUYE

- Purgadores automáticos.
- Grifo de carga y descarga.
- Válvulas de esfera con termómetros incorporados.
- Reguladores de caudal.
- Soportes de fijación a caja metálica.

EUROCONECTORES DE 3/4" PARA TUBO Ø16

B	F	H	I	L											
				2CIRCU	3CIRCU	4CIRCU	5CIRCU	6CIRCU	7CIRCU	8CIRCU	9CIRCU	10CIRCU	11CIRCU	12CIRCU	
90	1"	200	50	305	355	405	455	505	555	605	655	705	755	805	

Dimensiones en mm

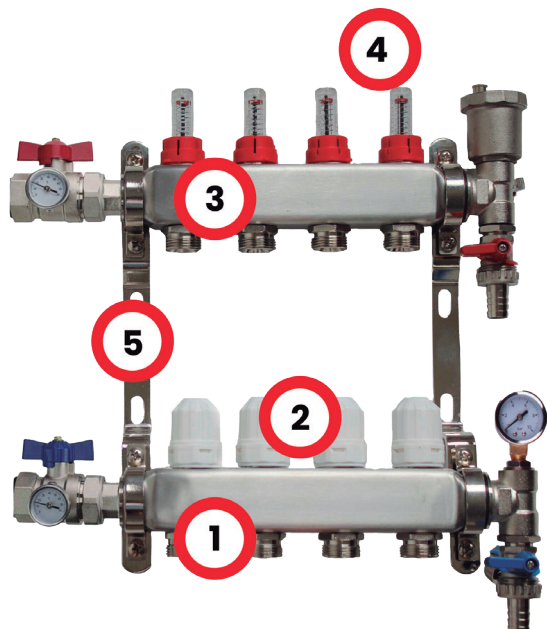

- 1 Colector con válvulas. Acero AISI 304. 500ml / 50kg cemento
- 2 Tapón. ABS. Blanco
- 3 Colector con reguladores de caudal. Acero AISI 304
- 4 Caudalímetros
- 5 Soporte. Acero. Zincado - Galvanizado.

COLECTOR POLIAMIDA MULTICAPA

El nuevo colector Multical está especialmente diseñado y producido para instalaciones de superficies radiantes y/o refrescantes.

Es un colector compacto y está fabricado en poliamida reforzada con fibra de vidrio. Esta combinación permite obtener una resistencia física y mecánica muy similar a aleaciones metálicas ligeras pero con una resistencia a los agentes atmosféricos superior a estas.

Es resistente a las incrustaciones calcáreas así como a los productos químicos, rayos UV y ozono.

PRESTACIONES

- Máx. porcentaje de glicol: 50%.
- Presión de trabajo: 1,5 ~ 2,5 bar.
- Máx. presión de trabajo: 6 bar.
- Máx. prueba de presión: 8 bar.
- Rango de temperatura: 4~70°C.
- Conexiones del colector: 1" x 1".
- Salida de circuitos: 3/4".
- Distancia entre circuitos: 45 mm

INCLUYE

- Purgador manual
- Grifo de carga y descarga
- Válvulas de esfera de 1" con termómetros
- Reguladores de caudal
- Conexiones para euroconector de rosca 3/4"
- Soportes de fijación a caja metálica
- Llave para regular los caudalímetros

EUROCONECTORES DE 3/4" PARA TUBO Ø16



CÓDIGO	MODELO	CIRCUITOS
46ICOPM6CE	COMP6CE	6 CIRCUITOS
46ICOPM7CE	COMP7CE	7 CIRCUITOS
46ICOPM8CE	COMP8CE	8 CIRCUITOS
46ICOPM9CE	COMP9CE	9 CIRCUITOS
46ICOPM10C	COMP10CE	10 CIRCUITOS
46ICOPM11CE	COMP11CE	11 CIRCUITOS
46ICOPM12C	COMP12CE	12 CIRCUITOS



- ① Válvulas de corte 1"
- ② Válvula de llenado y vaciado
- ③ Termómetro
- ④ Purgador manual
- ⑤ Caudalímetro
- ⑥ Colector de impulsión
- ⑦ Colector de retorno
- ⑧ Soporte
- ⑨ Euroconectores 3/4" para tubo Ø16

COLECTOR DE SUELO HE

Conjunto pre-montado de regulación (a punto fijo ó climática electrónica) y distribución, para instalaciones de calefacción a baja temperatura e instalaciones mixtas a dos niveles de temperatura (radiadores + paneles de suelo radiante), con bomba circuladora conforme ErP.

DATOS TÉCNICOS

- Temperatura máxima del circuito primario: 90 °C.
- Presión máxima de ejercicio: 10 bar.

MATERIALES PARA KIT DE MEZCLA.

- Resina PPA (35% FV).
- Latón CW 614N UNI EN 12164.
- Juntas o-rings EPDM 70 Sh.
- Elementos en acero inox AISI 304.

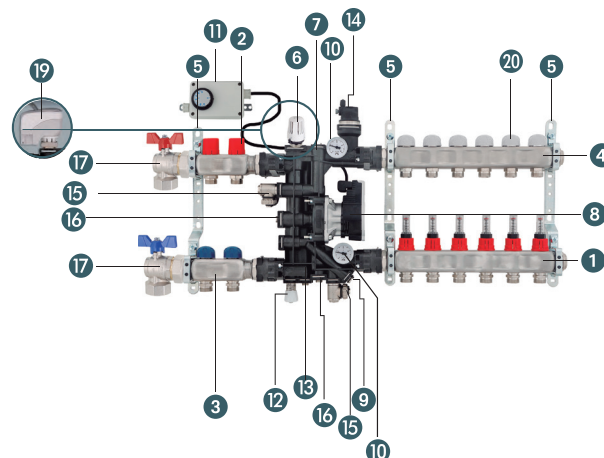

MATERIALES PARA COLECTORES

- Colectores obtenidos de barra trefilada UNI EN 12168 CW617.
- Estanqueidad colectores en EPDM 70 Sh.

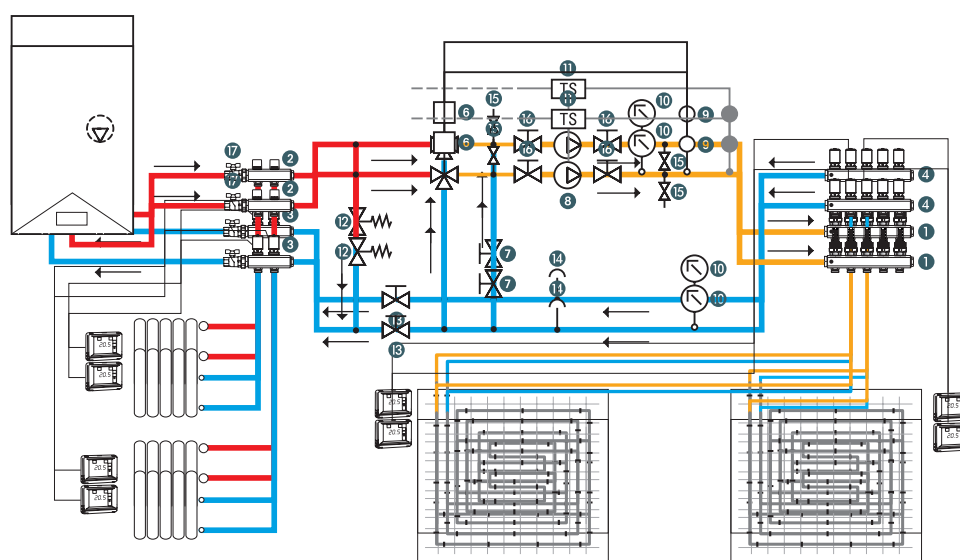

- 1 Colector de impulsión para instalación de suelo radiante con medidores de caudal.
- 2 Colector de impulsión para instalación con radiadores y con detentores de regulación.
- 3 Colector de retorno para instalación con radiadores preparado para montaje de cabezales termoeléctricos.
- 4 Colector de retorno para instalación de suelo radiante para montaje de cabezales termoeléctricos.
- 5 3 Soportes de fijación colectores.
- 6 1 Válvula mezcladora con cabezal termostático y sonda de inmersión de 20 a 65 °c (versiones a punto fijo, se compran aparte).
- 7 1 Válvula de tarado y by-pass.
- 8 1 Bomba circuladora wilo para hu 15/7 cableado (cable tripolar l = 1000 mm).
- 9 1 Sonda de impulsión.
- 10 2 Termómetros de control de 0 a 80 °C.
- 11 1 Caja con termostato de seguridad para cableado de la bomba circuladora a baja temperatura (opcional) ó 1 centralita base 6t para cabezales termoeléctricos (opcional).
- 12 Válvula de sobrepresión (de 0,1 a 0,6 bar) para zona alta temperatura.
- 13 1 Detensor de corte y equilibrado.
- 14 1 Purgador de aire 1/2"
- 15 2 Grifos de llenado con conexión orientable y tapón de seguridad.
- 16 2 Detentores de corte bomba circuladora.
- 17 1 Kit válvulas (opcional).
- 18 1 Caja metálica metalbox plus (se compra aparte).
- 19 1 Válvula mezcladora con servomotor eléctrico 3 puntos 0-10 v c (versiones climáticas, no incluido).
- 20 Cabezales termoeléctricos (opcional).

ACTUADOR TERMOELÉCTRICO POR CABLE

El actuador utiliza un termistor tipo PTC y un muelle de compresión. Este termistor se calienta mediante la aplicación de la tensión a 230V de funcionamiento y mueve un émbolo integrado. La fuerza generada por el émbolo se transfiere sobre la válvula, una vez transcurridos unos segundos (Dead time)

Después se corta la tensión de funcionamiento y una vez transcurrido el tiempo de retención (Hold time), la válvula se cierra de manera uniforme por la fuerza de cierre del muelle de compresión.

Válvula termoelectrica para la apertura y cierre de válvulas en los circuitos de suelo radiante.

El actuador termoelectrico se caracteriza por:

- Diseño moderno.
- Normalmente cerrado (NC).
- Tamaño compacto.
- Silencioso y sin mantenimiento.
- Alta seguridad funcional y larga vida útil.



CARACTERÍSTICAS TÉCNICAS

TENSIÓN DE SERVICIO	230 V AC, +10%...-10%, 50/60 HZ
MAX. CORRIENTE DE ENTRADA	< 300 MA DURING 200 MS MAX.
POTENCIA DE SERVICIO	2 W
CARRERA DEL ACTUADOR	4.0 MM
FUERZA DEL ACTUADOR	100 N ±5%
RANGO DE TEMPERATURA DE FLUIDO	0 A +100°C
TEMPERATURA DE ALMACENAMIENTO	-25°C A +60°C
TEMPERATURA AMBIENTE	0 A +60°C
TIPO DE PROTECCIÓN	IP 54 / II
CONFORMIDAD CE DE ACUERDO A	EN 60730
MATERIAL Y COLOR EXTERIOR	POLIAMIDA GRIS CLARO (RAL 7035)
CABLE DE CONEXIÓN	2 X 0.75 MM2 PVC GRIS CLARO (RAL 7035)
LONGITUD DEL CABLE DE CONEXIÓN	1 M
PESO	100 G
PROTECCIÓN FRENTE SOBRETENSIONES DE ACUERDO A EN 60730-1	MIN. 2.5 KV

CÓDIGO	MODELO
46IACUANC	ACTUADOR NC

ACTUADOR ELÉCTRICO

No incluye adaptador

CÓDIGO	MODELO	DESCRIPCIÓN
42F00FAEI	FCAEI	ACTUADOR ELÉCTRICO 230V



VÁLVULA DE BYPASS

DESCRIPCIÓN

Válvula de bypass manual para montaje en los colectores con conexiones 1" M-H.

FUNCIÓN

- Permite que se mantenga un caudal suficiente en la instalación conforme se van cerrando los circuitos.
- Ideal para instalaciones con bombas de calor sin depósito de inercia.
- Apta para colectores Inox y poliméricos.



CÓDIGO	MODELO	DESCRIPCIÓN	CANTIDAD
46IPASSCOL	BYPASSCOL	KIT BYPASS MANUAL CONEXIONES 1"	1

CURVA GUÍA DE POLIAMIDA

- Para tuberías de $\varnothing 16$.
- Presentación: caja de 70 uds.
- Para tuberías de $\varnothing 20$.
- Presentación: caja de 50 uds.

MATERIAL

- Poliamida con fibra de vidrio.
- Temperatura de trabajo: 0°C – 65°C.



CÓDIGO	PARA TUBO DE
42F2763018	$\varnothing 16 - 20$ MM

COLECTOR

CÓDIGO	MODELO	MEDIDA
46ICO34212	COI234-20	1" - 2 - $\varnothing 20$
46ICO34312	COI334-20	1" - 3 - $\varnothing 20$

Incluye euroconos

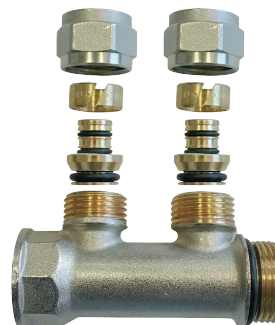

VÁLVULA DE ZONA 3 VÍAS

Las válvulas de zona motorizadas están concebidas para funcionar como reguladores todo-nada y como válvulas desviadoras de caudal en circuitos cerrados de agua en instalaciones de calefacción, climatización, sistemas solares, sistemas de aprovechamiento de aguas fluviales, etc.

CARACTERÍSTICAS TÉCNICAS

- Medio agua, soluciones de glicol.
- Porcentaje máximo de glicol 50%.
- Temperatura mínima del fluido -20°C.
- Temperatura máxima del fluido 160°C.
- Temperatura ambiente máxima 50°C.
- Tiempo de apertura 12 s.
- Tiempo de cierre 5 s.
- Tensión de alimentación 230V.
- Consumo 50 Hz 5W.
- Longitud del cable 60 cm.
- Presión estática máxima 10 bar.
- Presión diferencial máxima y Q.

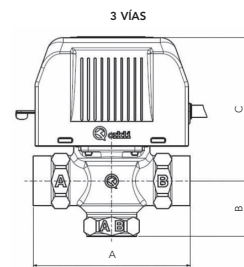

CÓDIGO	MODELO	TIPO	TAMAÑO	ΔP (BAR)	Q (M ³ /H)	CONEXIÓN TUBO	MICRO FIN DE CARRERA
0840313200	40313200	3 VÍAS	DN 25 (1")	0,7	6,4	1" H	NO

VÁLVULA DE ZONA 2, 3 Y 4 VÍAS DE ASIENTO

Válvula de zona cierre lineal por asiento fabricada en latón con vástago de acero inoxidable y carrera de 4mm, para conexión de actuador termostático (FCAB), eléctrico (FCAE) o eléctrico de rápida apertura (FCAM), conexión 30x1,5. Válvulas 4 vías: Válvula formada por válvula de 3 vías más T.

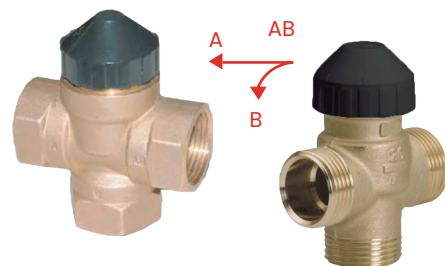

CÓDIGO	MODELO	\emptyset	KVS
42F0000V31	V31	3/4" H	50
42F0000V32	V32	1" H	50

VÁLVULA DE RETENCIÓN H-H

- Cuerpo de latón CW 617N.
- Muelle de acero Inoxidable AISI 302.
- Junta NBR, asiento en plástico.
- Temp. máx.: -20 +100°C.Presión máx.: 10 bar.
- Conexión : H-H.



CÓDIGO	MODELO	MEDIDA	PN	PAQUETE PQ	PAQUETE GR
44P0402015	402015	1/2"	10	35	140
44P0402020	402020	3/4"	10	25	100
44P0402025	402025	1"	10	15	60
44P0402032	402032	1 1/4"	10	10	40

VÁLVULA DE SEGURIDAD CALEFACCIÓN H-H

CÓDIGO	MODELO	Ø	BAR	KW
42F0VSC312	VSC312	1/2" H-H	50	3
42F0VSC412	VSC412	1/2" H-H	50	4
42F0VSC612	VSC612	1/2" H-H	50	6
42F0VSC334	VSC334	3/4" H-H	100	3
42F0VSC434	VSC434	3/4" H-H	100	4
42F0VSC634	VSC634	3/4" H-H	100	6
42F0VSC734	VSC734	3/4" H-H	100	7

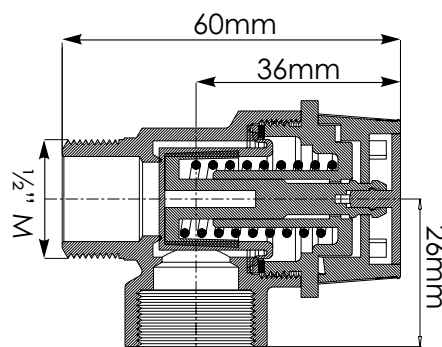
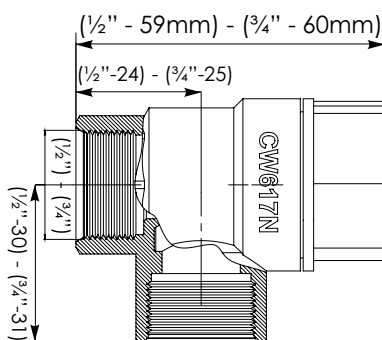

CAJA METÁLICA PARA COLECT

- Con puerta y marco lacado blanco.
- RAL: 9010.
- Regulable en altura (+120mm).
- Regulable en profundidad (+50mm)
- Laterales precortados permitiendo incorporar las tuberías del circuito primario a cualquier altura.
- 2 rieles ajustables.
- 2 pies ajustables en altura.
- Malla de acero en panel frontal y en panel posterior para facilitar la adherencia del yeso o mortero.
- Marco de puerta regulable en profundidad por elementos deslizantes.
- Puerta con cerradura radial con ranura para destornillador plano.

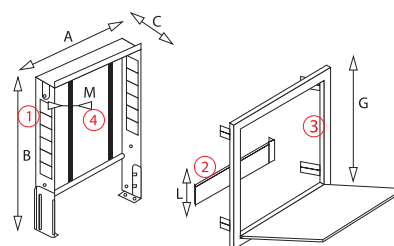

1. Cuerpo: Fabricado en chapa de acero Galvanizado en frío, lo que evita la posible formación de óxido. Con dos pies de ajuste en altura de 0 a 120 mm. Incorpora una malla trasera para el agarre del yeso o mortero. El espesor de esta chapa de acero galvanizado es de 0,8 mm. Los laterales presentan precortes de la chapa que permiten la incorporación de las tuberías a cualquier nivel.

2. Panel frontal: Fabricado en chapa de acero galvanizado en frío. Se fija con ganchos estándar presentes lateral e internamente al cuerpo. Además, el panel frontal incorpora una malla que se ha diseñado para facilitar la adhesión de yeso o mortero.

3. Marco y Puerta: Fabricados en chapa de acero con espesor de la chapa de 0,8 mm, pintados en el interior y en el exterior, resistente a las ralladuras, además de un barniz protector radicional (RAL 9010). Cerradura radial fácil de abrir mediante un destornillador de punta plana.

4. Guías soporte: Conjunto de elementos que permiten ajustar colectores en la caja. Se compone de dos guías verticales, elementos de sujeción en la base y tornillos deslizantes para montaje de colectores.

CÓDIGO	MODELO	MEDIDA A B C G L M (MM)
46I00CAJA4	CAJA4	400-630-110-450-130-M8
46I4823017	CAJA5	500-630-110-450-130-M8
40AC0CAJA6	CAJA6	600-630-110-450-130-M8
40AC0CAJA7	CAJA7	700-630-110-450-130-M8
40AC0CAJA8	CAJA8	850-630-110-450-130-M8
40ACCAJA10	CAJA10	1000-630-110-450-130-M8
40ACCAJA12	CAJA12	1200-630-110-450-130-M8
46I4823000	CAJA13	1300-630-100-450-130-M8

TABLA DE SELECCIÓN DE CAJAS APTAS PARA COLECTORES INOX

2 CIRCU	3 CIRCU	4 CIRCU	5 CIRCU	6 CIRCU	7 CIRCU	8 CIRCU	9 CIRCU	10 CIRCU	11 CIRCU	12 CIRCU
CAJA 4	CAJA 5	CAJA 6	CAJA 7	CAJA 8	CAJA 10					
CAJA 5	CAJA 6	CAJA 7	CAJA 8	CAJA 10						

TABLA DE SELECCIÓN DE CAJAS APTAS PARA COLECTORES POLIMÉRICOS

2 CIRCU	3 CIRCU	4 CIRCU	5 CIRCU	6 CIRCU	7 CIRCU	8 CIRCU	9 CIRCU	10 CIRCU	11 CIRCU	12 CIRCU
CAJA 4	CAJA 5	CAJA 6	CAJA 7	CAJA 8						
COLECTORES + VALZONA2V										
CAJA 4	CAJA 5	CAJA 6	CAJA 7	CAJA 8						

CRONOTERMOSTATO WIFI

- Cronotermostatos via wifi para controlar la temperatura ambiente.
- Modo calefacción y refrigeración.
- Hasta 4 programas horarios.
- Compatible con ANTWIFFI01 y ANTWIFFI08 para poder ser controlados mediante APP. Se suministran para ser montados en pared o en superficie horizontal.

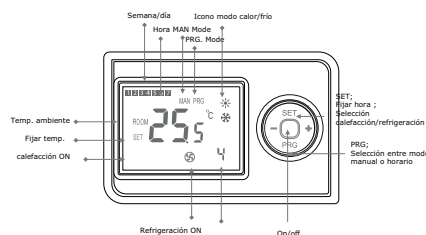

CARACTERÍSTICAS TÉCNICAS

ALIMENTACIÓN	2 X AAA 1,5 V
FRECUENCIA	868 MHZ
RANGO DE TEMPERATURAS	5°C ~ 35°C
DIFERENCIAL	+/- 0,5°C
GRADO DE PROTECCIÓN	IP20

CÓDIGO	MODELO	DESCRIPCIÓN
46ICTWIFFI	CTWIFFI	Cronotermostato digital frío/calor

CAJA DE CONEXIONES WIFI

- Cronotermostatos via wifi para controlar la temperatura ambiente.
- Modo calefacción y refrigeración.
- Hasta 4 programas horarios.
- Compatible con ANTWIFFI01 y ANTWIFFI08 para poder ser controlados mediante APP. Se suministran para ser montados en pared o en superficie horizontal.

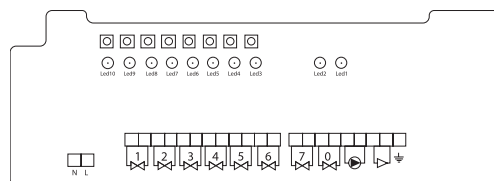

CARACTERÍSTICAS TÉCNICAS

ALIMENTACIÓN	2 X AAA 1,5 V
FRECUENCIA	868 MHZ
RANGO DE TEMPERATURAS	5°C ~ 35°C
DIFERENCIAL	+/- 0,5°C
GRADO DE PROTECCIÓN	IP20

CÓDIGO	MODELO	DESCRIPCIÓN
46IWIFFI08	CAJAWIFFI	Caja de conexiones 8 canales + control de bomba 230 V y Caldera

MODULO WIFI HASTA 8 CANALES

Módulo WIFI que permite el control vía internet de varios cronotermóstatos CTWIFI junto con la caja de conexiones CAJAWIFI.

CARACTERÍSTICAS TÉCNICAS

TENSIÓN DE SERVICIO	5V
CORRIENTE DE SERVICIO	1 A
FRECUENCIA	868 MHZ / 2,4 GHZ
DIMENSIONES	98X 78 X 28(MM)



- LED1: señal de radio
- LED2: señal de wifi
- Boton1: Resetear
- Boton2: Enlazar

CÓDIGO	MODELO	DESCRIPCIÓN
46IWIFI08	ANTWIFI08	Módulo WIFI hasta 8 canales



Alimentación del módulo mediante el cable de alimentación suministrado

MÓDULO WIFI 1 CANAL

Modulo WIFFI que permite el control vía internet de un cronotermóstato CTWIFI con salida libre de tensión para el control de bomba o fuente de energía

CARACTERÍSTICAS TÉCNICAS

TENSIÓN DE SERVICIO	230V, 50/60 HZ
CORRIENTE DE SERVICIO	10 A
FRECUENCIA	868 MHZ / 2,4 GHZ
DIMENSIONES	86 X 86 X 26 (MM)

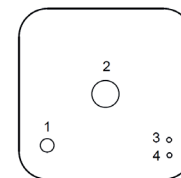

1. Botón de on / off
2. Botón de enlace
3. LED1
4. LED2

CÓDIGO	REFERENCIA	DESCRIPCIÓN
46IWIFI01	ANTWIFI01	Módulo Wifi 1 canal + control de bomba

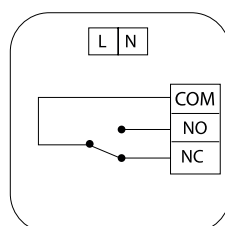

- L N Alimentación 230V / 0V
- COM Contacto libre de tensión Max 10 A
- NO
- NC

CENTRAL ELECTRICA

- Módulo relé a 8 actuadores para sistemas de calefacción/refrigeración vía radio.
- La central ofrece la posibilidad de conectar hasta 8 termostatos y 8 actuadores por cada termostato, con alimentación a 230V. Para 24V~ consultar.
- Dispone de un relé auxiliar para el control de la bomba de circulación o de la caldera.
- El módulo es capaz de controlar tanto actuadores normalmente cerrados como normalmente abiertos
- Pueden conectarse hasta 10 módulos en cascada para formar un sistema multicanal conectado a una única antena

CARACTERÍSTICAS TÉCNICAS

ALIMENTACIÓN	230V~ -15% +10% 50HZ
POTENCIA ABSORBIDA	4W
CAPACIDAD RELÉ	8X3A @ 250V ~ COSΦ =1
CORRIENTE MAX. TOTAL	8A
CAPACIDAD RELÉ BOMBA	3A @ 250V~ COSΦ =1 SPST
GRADO DE PROTECCIÓN	IP30
CLASE	REG.2013/811/CE IV = 2,0%

CÓDIGO

46100SALO1

ANTENA ACTIVA PARA CENTRAL ELECTRICA

- Antena activa receptora a 868,150 MHz para los módulos relé DLP, incluye cable de conexión de 5 metros. Puede estar configurada para realizar un funcionamiento diverso:
- Repetidor: El comando vía radio recibido por uno o más dispositivos se retransmiten con el fin de llegar incluso a los lugares más lejanos.
- Receptor para Domotica: Conectado a un ordenador o a una central de domótica. Mediante Bus RS485 es posible recibir todos los comandos de los termostatos radio en la central domótica mediante un protocolo propietario o protocolo MODBUS R RTU.
- Si se usa el dispositivo como repetidor o receptor sin ser conectado a un módulo DLP, es necesario un alimentador externo de alimentación a 12VDC.

CÓDIGO	MODELO	DESCRIPCIÓN
46100SANI	SANI	Antena activa para caja de conexiones

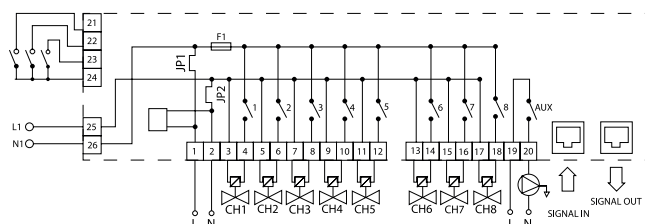
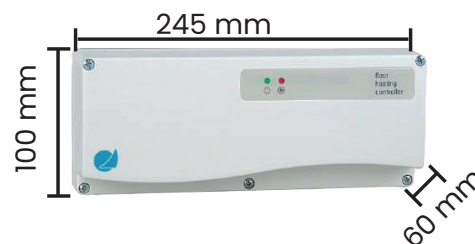

POSIBILIDAD DE CONFIGURACIÓN

- Cada termostato transmite periódicamente vía radio un comando que contiene la temperatura y el setpoint detectados en la habitación.
- Los comandos son recibidos por la antena activa SANI la cual envía información por cable al módulo SALI 01.
- El módulo SALI 01 se encarga de efectuar la regulación y activa o desactiva el relé de salida para el actuador conectado al termostato.
- La configuración y prueba del sistema es simple gracias a la función de autoaprendizaje del CÓDIGO del termostato.

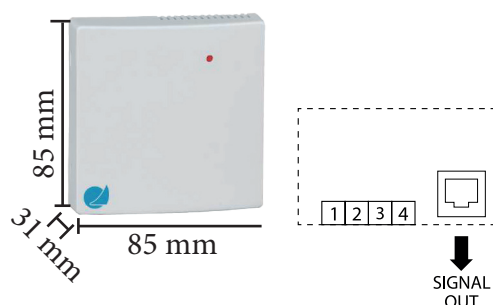

CARACTERÍSTICAS TÉCNICAS

FRECUENCIA DE TRANSMISIÓN	868,150 MHZ
INDICADOR LED BICOLOR	MÓDULO ACTIVO/ESTADO
GRADO DE PROTECCIÓN	IP30
ALIMENTACIÓN	6 .. 14 VDC
CONSUMO ABSORBIDO	80 MA MÁX
CLASE	REG.2013/811/CE IV = 2,0%

CRONOTERMOSTATO DIGITAL CONEXIÓN CABLE FRÍO/CALOR. SUPERFICIE

- El botón de perilla hace que sea fácil de usar.
- Programable 7 Días (5+1+1), 4 períodos cada día.
- Modo calor y modo frío.
- Visualización de temperatura en grados Celsius.
- El termostato se suministra con un marco de fijación a la pared y una base (montada en la superficie).



CÓDIGO	MODELO	DESCRIPCIÓN	VOLTAJE	T. DE TRABAJO	DIMENSIONES MM
42F000CMIP	CMIP	Conexión cable	2AAA 1.5V	5°C - 35°C	86 x 86 x 26
42F0000AMI	AMIT	Radio Frecuencia con funcionalidad WiFi opcional	2AAA 1.5V	5°C - 35°C	86 x 86 x 26

TERMOSTATO DIGITAL FRÍO/DIGITAL SUPERFICIE

- La pantalla se puede leer claramente con la iluminación de fondo.
- El botón de perilla hace que sea fácil de usar.
- No programable.
- Modo calor y modo frío.
- La pantalla muestra la temperatura establecida, así como la temperatura medida, el tiempo.
- Visualización de temperatura en C°.
- El termostato se suministra con un marco de fijación a la pared y una base (montada en la superficie).



CÓDIGO	MODELO	DESCRIPCIÓN	VOLTAJE	T. DE TRABAJO	DIMENSIONES
42F0000CM1	CM1	Versión cable. Sin programación.	2AAA 1.5V	5°C - 35°C	86 x 86 x 26

CRONOTERMOSTATO DIGITAL CONEXIÓN CABLE FRÍO/CALOR ENCASTRADO

- Con modos de control ajustables: manual (MAN) y programables (PRG)
- Detección y ajuste de la temperatura ambiente
- Programable 7 Días, 4 períodos cada día
- Luz de fondo blanca
- Calibración de temperatura
- Programas y ajustes mantenidos durante la pérdida de energía
- Detección de ventana abierta



CÓDIGO	MODELO	VOLTAJE	T. DE TRABAJO	DIMENSIONES
42F0000CM2	CM2	220V	DE 5 A 35°C	86X86X16

CRONOTERMOSTATO DIGITAL CONEXIÓN CABLE FRÍO/CALOR ENCASTRADO

- Con modos de control ajustables: manual (MAN) y programables (PRG).
- Detección y ajuste de la temperatura ambiente.
- 4 periodos programables por cada día. 5+1+1.
- Luz de fondo blanca.
- Calibración de temperatura.
- Programas y ajustes mantenidos durante la pérdida de energía.
- Detección de ventana abierta.
- Sensor interno y sensor externo.



CÓDIGO	MODELO	VOLTAJE	T. DE TRABAJO	DIMENSIONES
42F0000AM3	AM3	220V	DE 5 A 35°C	86X86X31

REGULACIÓN CONTROL 1 Y 8 ZONAS UNIDAD CENTRAL 1 Y 8 ZONAS RF.

- Control climático que permite conectar hasta 8 dispositivos AMIT, AM2 y AM3.
- Permite también controlar la caldera y la bomba de circulación.
- Alimentación a 230V. Máxima corriente para cada salida de 5A. Posibilidad de instalación de varias unidades para un mismo sistema.
- Control climático de 1 zona para cronotermostato AMIT, AM2 Y AM3. Diseño compacto y de fácil uso. Carga máxima de corriente de 10A. Posibilidad de instalación de varias unidades para un mismo sistema.
- Control climático de 1 zona para cronotermostato AMIT, AM2 Y AM3. Diseño compacto y de fácil uso. Carga máxima de corriente de 10A. Posibilidad de instalación de varias unidades para un mismo sistema.



CÓDIGO	MODELO	DESCRIPCIÓN	VOLTAJE	DIMENSIONES
42F0000RF1	RF1	REGULACIÓN CONTROL 1 ZONA	230V	86 X 86 X 26
42F0000RF8	RF8	REGULACIÓN CONTROL 8 ZONAS	230V	240 X 110 X 38

TERMÓMETRO DE CONTACTO

CARACTERÍSTICAS TÉCNICAS

CAJA	ACERO
CRISTAL	PLEXIGLÁS
CUADRANTE	ALUMINIO
CLASE	± 2°C
ELEM. MAN.	INCLUIDO
ELEM.MAN.	ESPIRAL BIMETÁLICA
T. DE TRABAJO	-20°/+80°C
CONFORME	UNE EN 13190



CÓDIGO	MODELO	TEMP.	LONGITUD	POSICIÓN	DIAM.
44VCR02890	R02890	0-60°C	50MM	POSTERIOR	Ø80

GRUPO DE MEZCLA R1 DN20

- Dimensiones: 180x302x142
- Conexión: 3/4"
- Distancia ejes: 90mm

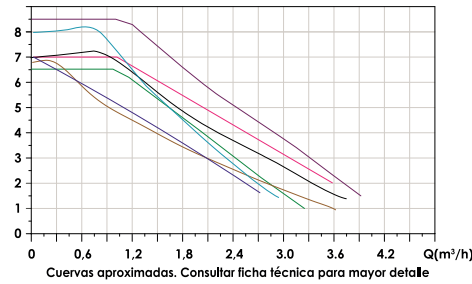

	CODIGO	MODELO	BOMBA	M ³ /H	KW	W	MCA
●	42F00R10D7	R10-E7	RS15/7EA	2,7	8	47	7
●	42F00R10F8	R10-F8	FAPM15/8 HYBRID	2,9	12	65	8
●	42F00R10S6	R10-S6	WILO 15/6 SC	3,2	10	43	6,7
●	42F00R10Y7	R10-Y7	RS15/7EAY HYBRID	3,5	11	52	7
●	42F00R10E7	R10-D7	EVOSTA 2 15/7	3,6	8	35	7
●	42F00R10U7	R10-U7	UPM3 15/70	3,7	11	52	7
●	42F00R10S8	R10-S8	WILO SC15/8	3,8	14	75	8,4
●	42FOR10SG8	R10-SG8	WILO STG15/8 HYBRID	3,8	14	75	8,4

GRUPO DE MEZCLA R1 DN25

- Dimensiones: 180x302x142
- Conexión: 3/4"
- Distancia ejes: 90mm

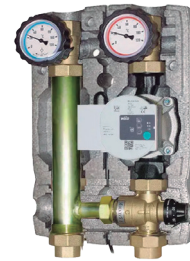
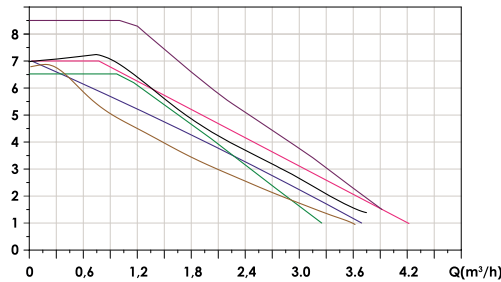

	CODIGO	MODELO	BOMBA	M ³ /H	KW	W	MCA
●	42F00R15S6	R15-S6	WILO 25/6 SC	3,2	12	43	7
●	42F00R15E7	R15-E7	RS25/7EA	3,6	13	47	7
●	42F00R15D7	R15-D7	EVOSTA 2 25/7	3,6	13	35	7
●	42F00R15U7	R15-U7	UPM3 25/70	3,7	14	52	7
●	42F00R15K7	R15-Y7	RS25/7EAY HYBRID	4,0	15	52	7
●	42F00R15P8	R15-S8	WILO 25/8 SC 4,0	4,0	17	75	8,4

T° AJUSTE	ΔT	KVS	POTENCIA Y CAUDAL APROXIMADOS	BOMBA RECOMENDADA	ALTURA RESIDUAL	SUPERFICIE APROXIMADA
35-60°C	8 K	4,0	9,3 KW - 1000 L/H	● ● ● ● ● ●	4 MH ₂ O	HASTA 85 M ²
35-60°C	8 K	4,0	11,6 KW - 1250 L/H	● ● ● ● ● ●	4 MH ₂ O	HASTA 106 M ²
35-60°C	8 K	4,0	14 KW - 1500 L/H	● ● ● ●	4 MH ₂ O	HASTA 127 M ²
35-60°C	8 K	4,0	16,5 KW - 1750 L/H	●	4 MH ₂ O	HASTA 150 M ²

GRUPO DE MEZCLA R2 DN20

- Dimensiones: 180x302x142.
- Conexión: 3/4".
- Distancia ejes: 90mm.

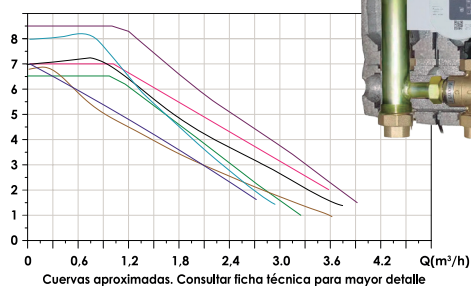
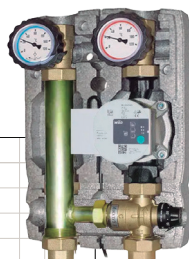

CODIGO	MODELO	BOMBA	M ³ /H	KW	W	MCA
42F00R20E7	R20-E7	RS15/7EA	2,7	8	47	7
42F00R20F8	R20-F8	FAPM15/8 HYBRID	2,9	14	65	8
42F00R20S6	R20-S6	WILO 15/6 SC	3,2	11	43	6,7
42F00R20Y7	R20-Y7	RS15/7EAY HYBRID	3,5	14	52	7
42F00R20D7	R20-D7	EVOSTA 2 15/7	3,6	8	35	7
42F00R20U7	R20-U7	UPM3 15/70	3,7	13	52	7
42F00R20S8	R20-S8	WILO SCI15/8	3,8	17	75	8,4
42F0R20SG8	R20-SG8	WILO STG15/8 HYBRID	3,8	17	75	8,4

GRUPO DE MEZCLA R2 DN25

- Dimensiones: 249x399x160
- Conexión: 1" H
- Distancia ejes: 125mm

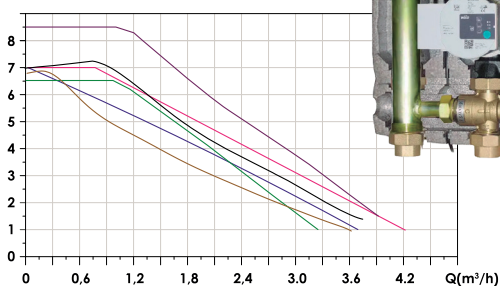
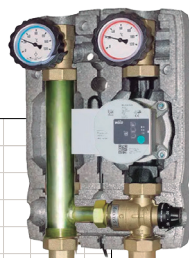

CODIGO	MODELO	BOMBA	M ³ /H	KW	W	MCA
42F00R15S6	R15-S6	WILO 25/6 SC	3,2	14	43	7
42F00R15E7	R15-E7	RS25/7EA	3,6	12	47	7
42F00R15D7	R15-D7	EVOSTA 2 25/7	3,6	12	35	7
42F00R15U7	R15-U7	UPM3 25/70	3,7	17	52	7
42F00R15Y7	R15-Y7	RS25/7EAY HYBRID	4,0	17	52	7
42F00R15P8	R15-S8	WILO 25/8 SC 4,0	4,0	21	75	8,4

GRUPO DE MEZCLA R2 DN32

- Dimensiones: 249x399x160
- Conexión: 1 1/4" H
- Distancia ejes: 125mm

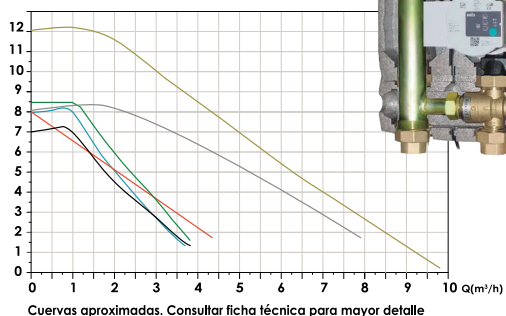
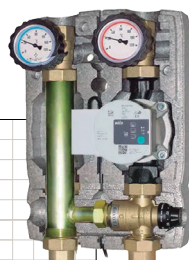

CÓDIGO	MODELO	BOMBA	M ³ /H	KW	W	MCA
42FR25U700	R22-U7	UPM3 25/70	3,70	20	52	7
42FR22FH80	R22-FH8	FAPM 32/8 HYBRID	4,00	23	65	8
42FR22S800	R22-S8	WILO 30/8 SC	4,00	26	75	8,4
42FR22F800	R22-F8	FLPA32/8P	4,20	20	70	8
42F0R22PA8	R22-PA8	WILO-P 30/1-8	7,98	47	130	8
42FR22FI2N	R22-FI2	FAPM32/12	10,00	57	180	12

DEFANGADOR MAGNÉTICO FILTRO DE PERLAS

Cuerpo principal hecho en Plástico. Filtro de perlas de plástico. Imán de Neodimio de 11000 Gauss. Válvulas incluidas.

CÓDIGO	MODELO	Ø	L(MM)	M ³ /H
42F00DM25V	DM25V	1"	180	10,4
22D1102012	DMH20N	3/4"	195	10,4

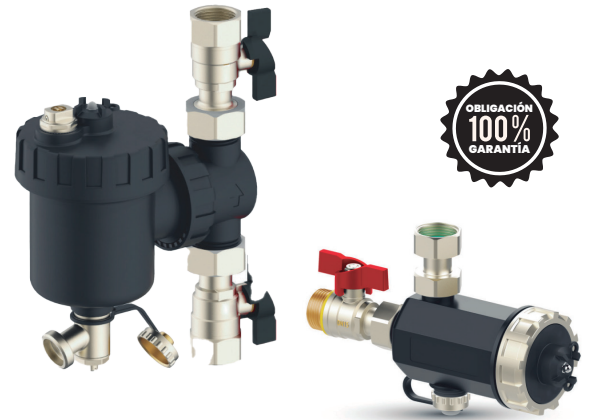

DEFANGADOR MAGNÉTICO FILTRO DE ACERO INOXIDABLE

Cuerpo principal hecho de latón. Filtro de acero Inoxidable. Iman de Neodimio de 6000 Gauss. Instalación horizontal.

CÓDIGO	MODELO	Ø	M ³ /H
42F00DML12	DML12	1" 1/2	16
42F00DML14	DML14	1" 1/4	13

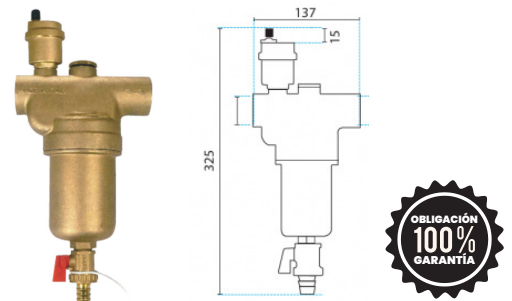

FILTRO TIPO "Y" LATÓN

El filtro tipo "Y" es un dispositivo muy necesario en los sistemas y redes de tuberías. Tiene como objeto principal el de filtrar impurezas, suciedades y cuerpos extraños, evitando que todos estos obturen o deterioren los dispositivos que se instalen aguas abajo del propio filtro.

APLICACIONES

- Fontanería en general.
- Calefacción.
- Energía solar.
- Instalaciones de gas natural y de GLP.
- Instalaciones térmicas.
- Instalaciones de frío.
- Redes de gasóleos y gasolinas en general.

Este filtro se puede intercalar en una instalación ya construida. Los fluidos deben estar exentos de cal y de partículas sólidas. No está indicado para productos corrosivos.

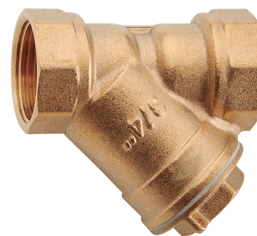

HECAPO

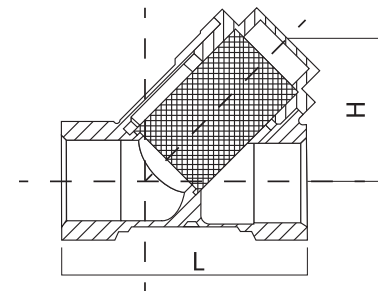

TEMPERATURA Y PRESIÓN MÁXIMA DE TRABAJO

El rango de temperatura es de -20°C a 150°C.

Para prolongar la vida útil del filtro se aconseja un rango de temperatura no superior a 100°C.

La presión máxima de trabajo es de 10Bar, si bien que las pruebas de estanqueidad y resistencia se realizan a 16Bar.

CÓDIGO	MODELO	ROSCA	L	H	TAMIZ
02PAC03400	5840340000	3/4"	59,0	36,5	16 / 30
02PAC01000	5840100000	1"	64	42,5	16 / 30
02PAC01140	5840114000	1" 1/4	81	52	16 / 18

AQ PROTECT

AQ PROTECT es producto base alcalina inhibidor de incrustaciones y corrosión para sistemas de calefacción, refrigeración, suelo radiante, aerotermia, paneles solares, etc., en definitiva, circuitos cerrados de agua. Ejerce su función con la formación de una película en las paredes de los circuitos. Evita las incrustaciones y corrosión de óxido, de cal y de suciedad inorgánica. Su aplicación alarga la vida del equipo, evita contaminaciones de proceso y pérdidas por corrosión. No afecta al caucho ni al resto de materiales no metálicos del sistema. Es compatible con anticongelantes que pueda haber en el sistema. Producto biodegradable.

MODO DE EMPLEO

Diluir AQ PROTECT durante el proceso de rellenado del sistema en una proporción del 1-2% (según la dureza del agua y la temperatura de funcionamiento) respecto al fluido circulante. Se usará AQ PROTECT también en combinación con los anticongelantes de la AF GLYCOL LINE cuando estos estén presentes en porcentaje inferior al 30%.

APLICACIÓN

AQ PROTECT está especialmente indicado para la aplicación en distintos circuitos cerrados de calefacción, refrigeración, suelos radiantes, calderas, aerotermia, intercambiadores, paneles solares, etc. así como también a los circuitos de distintos materiales como acero negro (hierro), aluminio, cobre, acero inoxidable, multicapa, etc., sin dañarlos.

COMPOSICIÓN CUALITATIVA

Álcalis, inhibidores, agua.



PROPIEDADES FÍSICAS Y QUÍMICAS

ASPECTO	LÍQUIDO TRANSPARENTE
COLOR	ROSA INSTENSO
OLOR	CARACTERÍSTICO
DENSIDAD	1,116 ± 1,136
PH (1%)	8,0 ± 10,0 G/ML
DILUCIÓN RECOMENDADA	1-2%
TIPO DE PRODUCTO	ALCALINO

CÓDIGO	REFERENCIA	DESCRIPCIÓN	CANTIDAD
1320502175	AQ PROTECT	Inhibidor de incrustaciones corrosión para sistemas de calefacción y circuitos cerrados de agua.	5L

AQ CLEAN

AQ CLEAN es un producto base alcalina eliminador y limpiador concentrado de residuos orgánicos, óxido, lodos y fango que se encuentran dentro de los sistemas de calefacción, refrigeración, suelo radiante, aerotermia, paneles solares, etc., en definitiva, circuitos cerrados de agua. Aumenta el rendimiento del sistema, además de reducir la formación de incrustaciones en los circuitos cerrados de agua. Producto biodegradable.

MODO DE EMPLEO

Introducir el producto AQ CLEAN a una dilución del 2-3% respecto al fluido circulante. Dejar circular el producto durante 15/20 días (se aconseja en este periodo la instalación de un filtro de altas temperaturas). Seguidamente, vaciar todo el sistema y enjuagar con agua. Una vez vaciado, rellenar el sistema añadiendo la correcta cantidad de un inhibidor AQ PROTECT, y/o la cantidad necesaria de anticongelante GLYCOL LINE. En el caso que queramos que la aplicación del producto AQ CLEAN sea más rápida, podemos utilizar una bomba de recirculación durante 4/6 horas, doblando la proporción de producto a 4-6%.

APLICACIÓN

AQ CLEAN está especialmente indicado para la aplicación en distintos circuitos cerrados de calefacción, refrigeración, suelos radiantes, calderas, aerotermia, intercambiadores, paneles solares, etc. así como también a los circuitos de distintos materiales como acero negro (hierro), aluminio, cobre, acero inoxidable, multicapa, etc., sin dañarlos.

COMPOSICIÓN CUALITATIVA

Secuestrantes, antioxidantes, agua.



PROPIEDADES FÍSICAS Y QUÍMICAS

ASPECTO	LÍQUIDO TRANSPARENTE
COLOR	AZUL
OLOR	CARACTERÍSTICO
DENSIDAD	1,8 ± 1,2
PH (1%)	10,0 ± 11,0 G/ML
DILUCIÓN RECOMENDADA	2-3%
TIPO DE PRODUCTO	ALCALINO

CÓDIGO	REFERENCIA	DESCRIPCIÓN	CANTIDAD
1325QCLEAN	AQ CLEAN	Limpiador de suciedad orgánica en sistemas de calefacción y circuitos cerrados de agua.	5L

DESINCRUSTANTE DE INSTALACIONES

AQ DESCAL es un producto base ácida desincrustante limpiador concentrado, apto para quitar residuos inorgánicos, de cal y óxido que encontramos en todos los elementos metálicos, incluso aluminio, cobre, acero inoxidable o acero negro de sistemas de calefacción, intercambiadores de calor, serpentines, circuitos de refrigeración, torres evaporativas, paneles solares, sistemas ACS, etc. Es un producto altamente inhibido para proteger las instalaciones. Producto biodegradable.

MODO DE EMPLEO

Diluir AQ DESCAL en una proporción del 20-50% respecto al fluido circulante. Dejar circular el producto por medio de una bomba de recirculación durante unas 2/4 horas (según la suciedad del sistema). Una vez haya recirculado, vaciar todo el sistema y enjuagar con agua. Seguidamente, rellenar el sistema añadiendo la correcta cantidad de un inhibidor AQ PROTECT, y/o la cantidad necesaria de anticongelante GLYCOL LINE.

APLICACIÓN

AQ DESCAL está especialmente indicado para la aplicación en distintos circuitos cerrados de calefacción, refrigeración, radiadores, suelos radiantes, calderas, aerotermia, intercambiadores, paneles solares, etc. así como también a los circuitos de distintos materiales como acero negro (hierro), aluminio, cobre, acero inoxidable, multicapa, etc., sin dañarlos. Gracias a su formulación, podemos utilizarlo en circuitos de agua sanitaria (ACS) siempre y cuando posteriormente enjuaguemos con abundante agua.



PROPIEDADES FÍSICAS Y QUÍMICAS	
ASPECTO	LÍQUIDO TRANSPARENTE
COLOR	MARRÓN CLARO
DENSIDAD	1,062 – 1,082
PH (1%)	1 – 2
DILUCIÓN RECOMENDADA	1-2%
TIPO DE PRODUCTO	ÁCIDO

CÓDIGO	REFERENCIA	DESCRIPCIÓN	CANTIDAD
1325AC3020	AQ DESCAL	Desincrustante limpiador de suciedad inorgánica en sistemas de calefacción y circuitos cerrados de agua.	5L

ADITIVO 5 Y 25 LITROS

Aditivo fluidificante para la transmisión homogénea en mortero.



CÓDIGO	MODELO	CANTIDAD	PROPORCIÓN MEZCLA
42FADITIVO	ADITIVO	25L	500ml / 50kg cemento
42FADITVC	ADITIVOC	5L	100ml / 50kg cemento

GRUPO DE SEGURIDAD VASO EXPANSIÓN

Grupo de seguridad vaso de expansión con cuerpo fabricado en acero, compuesto por:

- Manómetro de diámetro 50mm.
- Válvula seguridad.
- Purgador de boya.



CÓDIGO	MODELO	USO	VÁLVULA	MANÓMETRO
42F0GSCV46	GSCV46	CALEFACCIÓN	4 BAR	6 BAR
42FGSAV610	GSAV610	ACS	6 BAR	10 BAR

SOPORTES PARA VASO DE EXPANSIÓN EN "L"

CÓDIGO	MODELO	CON. Ø	CAPACIDAD	DIN PARED	DIN SOPORTE	ANCHO	ESPESOR	TACO / PARED
44VCVC4099	VC7640	3/4"	HASTA 25 L	175 MM	210 MM	40 MM	4,3 MM	55 MM

Contenido del paquete: 1 soporte, 2 tornillos DIN 571 6X80 y Ø 2 tacos 10

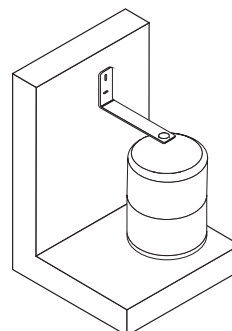
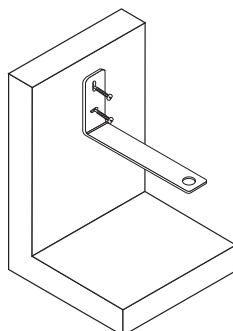
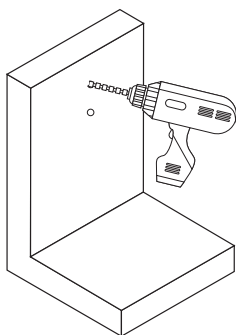

VASOS DE EXPANSIÓN ACS

CARACTERÍSTICAS

- Temperatura de trabajo mín./máx.: -10° / +99°C.
- Presión máxima de trabajo: 10 bar.
- Presión de precarga: 2,5 bar.
- Presión de prueba hidrostática: 14,3 bar.
- Diafragma alimentario fijo de butilo.
- Funda protectora alimentaria de butilo.
- Conexión de acero inoxidable con tuerca hexagonal.
- Doble engaste metálico.
- Pintura en polvo epoxi de larga duración, color verde RAL 6005.
- Sin necesidad de mantenimiento.

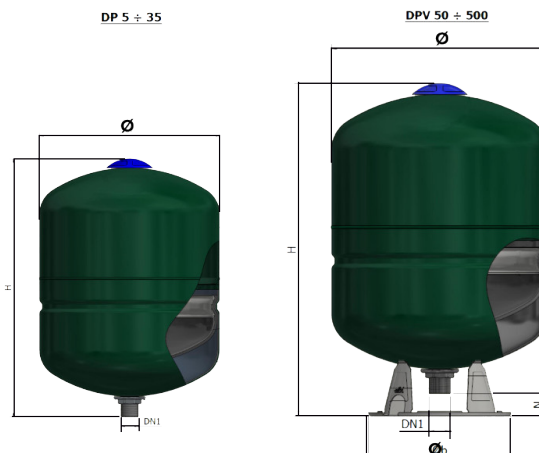

- Producto certificado CE
- Para agua caliente sanitaria
- Para sistemas de calefacción
- Para sistemas de presurización
- Para agua potable
- Amortiguador de golpe de ariete

CÓDIGO	MODELO	CAPACIDAD (L)	DIÁMETRO (MM)	H (MM)	B (MM)	N (MM)	DNI (MM)
44VCGD0005	DP 5	5	205	225	-	-	G3/4"
44VCGV0008	DP 8	8	205	290	-	-	G3/4"
44VCGD0011	DP 11	11	270	305	-	-	G3/4"
44VCGD0018	DP 18	18	270	400	-	-	G3/4"
44VCGD0024	DP 24	24	320	350	-	-	G1"

FUNCIONAMIENTO

Los recipientes sanitarios multifuncionales con vejiga fija están diseñados para ser instalados tanto en tanques de expansión como en sistemas sanitarios, adecuados para absorber el volumen de expansión del agua generado por cambios de temperatura, como tanques de presión para sistemas sanitarios de agua fría.

Ambas aplicaciones son posibles gracias a la funda protectora con sistema de engaste patentado que garantiza la protección contra la corrosión de la superficie interna del tanque.

En su sistema de agua caliente doméstica, instale tanques de expansión Elbi en la tubería de suministro de agua fría (no los instale en la tubería de extracción de agua caliente).

MEJORAS EN SU ACABADO

- Mayor eficiencia y funcionalidad dentro de los sistemas.
- Más robustez y resistencia para adaptarse a las constantes mejoras de los nuevos sistemas HVAC.

LA NUEVA GAMA GD(P) PRESENTA 3 MEJORAS SIGNIFICATIVAS:

- Una nueva ROSCA de CONEXIÓN de ACERO INOXIDABLE.
Montada sobre una Doble pletina hexagonal INOXIDABLE. Sustituyendo a las antiguas roscas de latón, cobre o acero simple tendientes a la degradación, oxidación posteriormente fuga.
 - La brida hexagonal INOX permite mayor facilidad a la hora de roscar el Vaso.
- DOBLE GRAPA en la Unión interna de CHAPA y MEMBRANA FIJA DIAFRAGMA. Otorgando una DOBLE SEGURIDAD a la posibilidad de contacto del agua con el Acero de la abertura y por lo tanto evitando óxido, degradación y poro en las uniones/soldadura medias del Vaso.
- Nuevo revestimiento interno engomado de DOBLE CAPA alimentario BUTIL-EPM que ofrece mayor resistencia al agua contenida dentro, evitando la filtración de agua hasta la chapa. Y evitando así la posibilidad de generación de poros futuros.

ACUMULADOR 1 SERPENTÍN
CON ALTO RENDIMIENTO

CÓDIGO		42Y0301397	42Y0301400
MODELO		EV 17S 300 65	EV 23S 500 75
CAPACIDAD	L	279	470
PESO NETO	KG	102	160
AISLAMIENTO (PU)	MM	50	50
CLASE DE EFICIENCIA ENERGÉTICA		B	C
TEMPERATURA MÁXIMA DE FUNCIONAMIENTO	°C	95	95
TEMPERATURA MÁXIMA DE FUNCIONAMIENTO DEL INTERCAMBIADOR DE CALOR	°C	110	110
PRESIÓN NOMINAL	BAR	8	8
PRESIÓN NOMINAL DEL INTERCAMBIADOR DE CALOR	BAR	6	6
RENDIMIENTO DE RECALENTAMIENTO DEL SERPENTIN P EN EL CAUDAL DEL CIRCUITO PRIMARIO (S1)	KW/(L/MIN)	36.3/(25.0)	60.6/(29.2)
V40 - AGUA CALIENTE SUMINISTRADA CON UNA TEMPERATURA DE AL MENOS 40°C (S1)	L	382.2	580.8
TIEMPO DE RECALENTAMIENTO 10-60 °C DEL CIRCUITO PRIMARIO (S1)	MIN/(L/MIN)	25.6/(29.2)	19.6/(29.2)
ALTURA	MM	1420	1670
ANCHO Y LARGO	MM	371	405
ENTRADA AGUA FRÍA		G 1"	G 1"
SALIDA AGUA CALIENTE		G 1"	G 1"
RECIRCULACIÓN		G ¾"	G ¾"
TERMÓMETRO		Ø 14 X 1.5	Ø 14 X 1.5

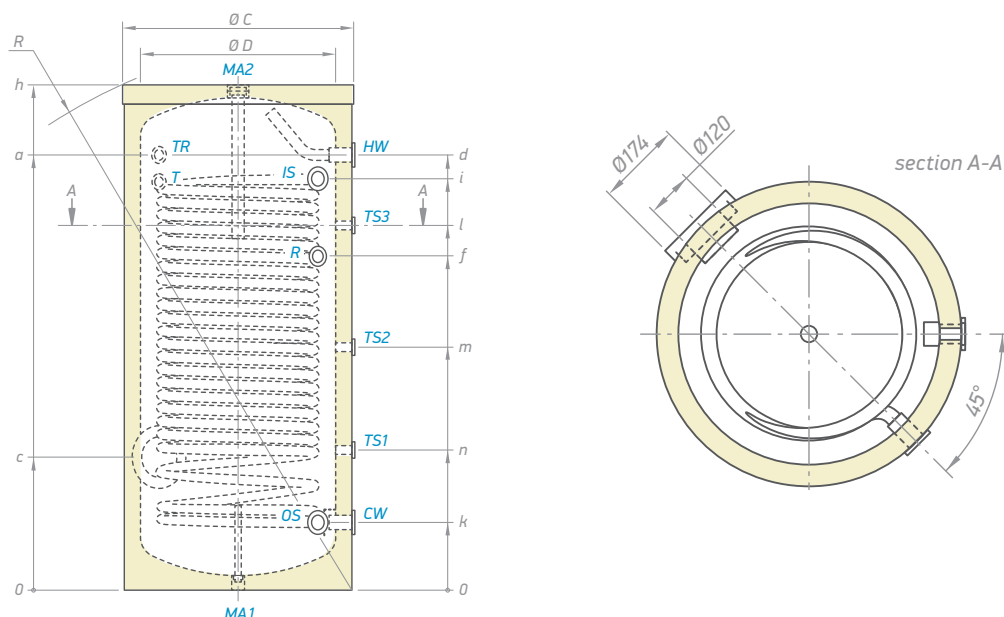

ACUMULADORES E INTERACUMULADORES DE ALTA EFICIENCIA CLASE ENERGÉTICA A

Amplia gama de acumuladores e interacumuladores para la producción de agua caliente sanitaria, adecuados para su instalación en edificios residenciales unifamiliares y comunitarios, así como para su aplicación comercial.

- Con dos intercambiadores de calor
- Con un intercambiador de calor
- Sin intercambiador de calor
- Con boca de hombre DN400
- Con dos entradas y dos salidas

VENTAJAS

- Tanque con recubrimiento de esmalte duradero para una larga vida útil.
- Aislamiento de espuma de poliuretano de alta eficiencia sin CFC para modelos hasta 500 l. Aislamiento INSU PRO para modelos de hasta 2000 l bajo petición.
- Dos ánodos protectores de magnesio en la zona superior e inferior.
- Indicador térmico.
- Apertura de servicio para facilitar la inspección y el mantenimiento.
- Opción de instalación de resistencia eléctrica.
- Hueco para montaje de termostato.
- Hueco para montaje de la sonda térmica.

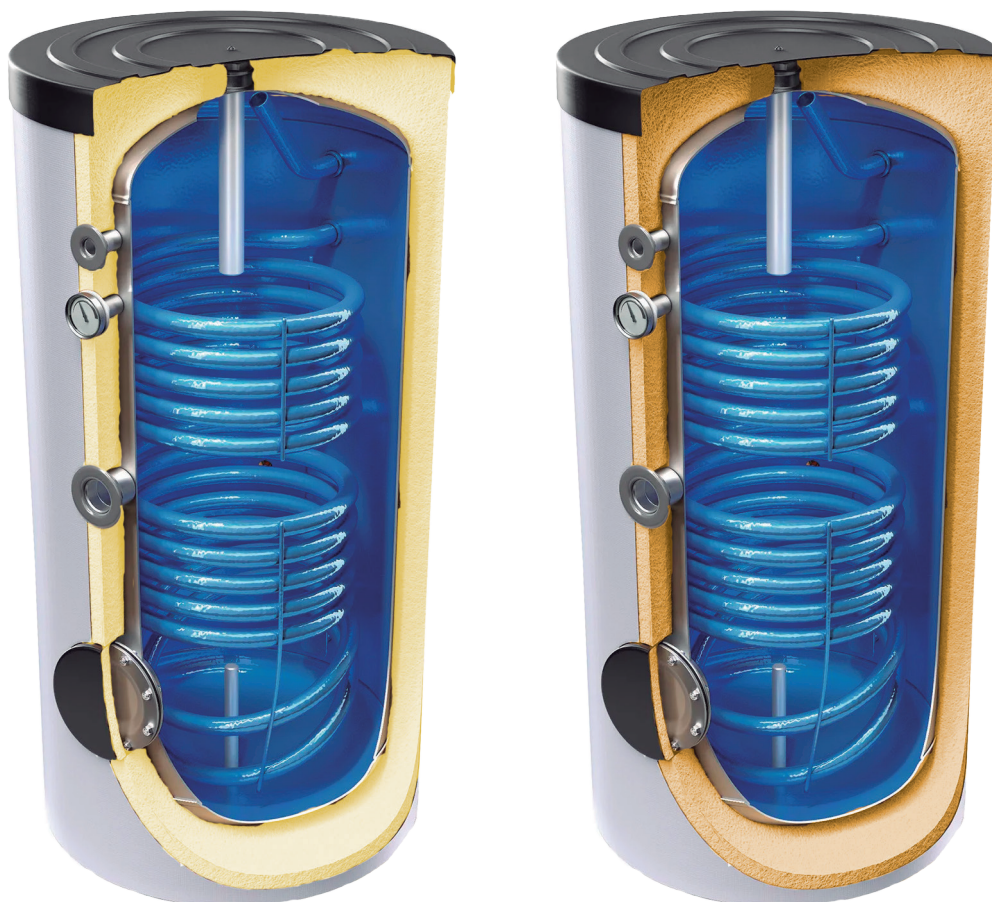

ACUMULADOR I SERPENTÍN CON ALTO RENDIMIENTO

CÓDIGO	42Y0301409	
MODELO	EV 9S 200 60	
CAPACIDAD	L	195
PESO NETO	KG	65
AISLAMIENTO (PU)	MM	50
CLASE DE EFICIENCIA ENERGÉTICA	A	
TEMPERATURA MÁXIMA DE FUNCIONAMIENTO	°C	95
TEMPERATURA MÁXIMA DE FUNCIONAMIENTO DEL INTERCAMBIADOR DE CALOR	°C	110
PRESIÓN NOMINAL	BAR	8
PRESIÓN NOMINAL DEL INTERCAMBIADOR DE CALOR	BAR	6
RENDIMIENTO DE RECALENTAMIENTO DEL SERPENTIN P EN EL CAUDAL DEL CIRCUITO PRIMARIO (S1)	KW/(L/MIN)	24.0 / (20.8)
V40 - AGUA CALIENTE SUMINISTRADA CON UNA TEMPERATURA DE AL MENOS 40 °C (S1) SERPENTÍN 80°	L	345.8
TIEMPO DE RECALENTAMIENTO 10-60 °C DEL CIRCUITO PRIMARIO (S1)	MIN / (L/MIN)	29.0/ (20.8)
ALTURA	MM	1200
ANCHO Y LARGO	MM	600
ENTRADA AGUA FRÍA	G 1"	
SALIDA AGUA CALIENTE	G 1"	
RECIRCULACIÓN	G ¾"	
TERMÓMETRO	Ø 14 X 1.5	

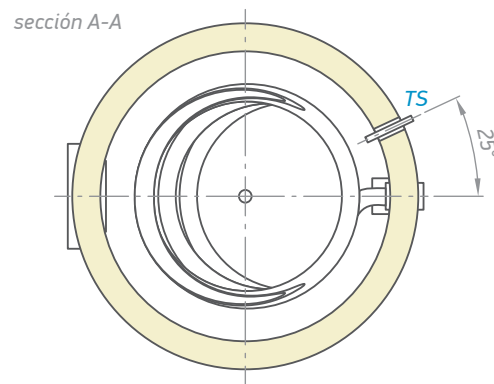
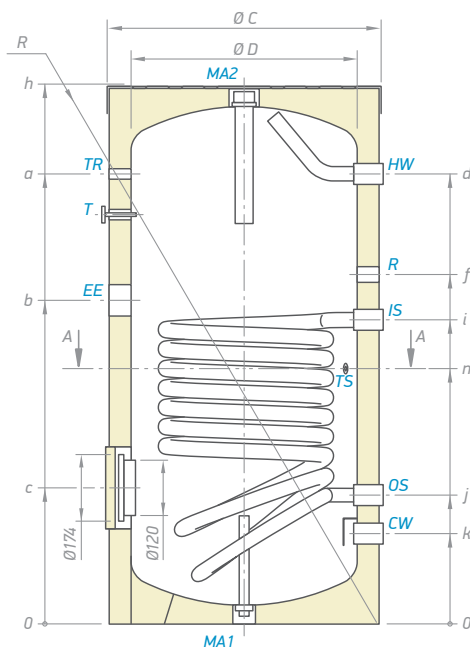

INTERACUMULADORES PARA ACS PARA SISTEMAS CON BOMBAS DE CALOR

Interacumuladores de suelo para la producción de agua caliente sanitaria, con intercambiadores de calor dobles con colector interno y de gran superficie, adecuados para su uso con portadores térmicos de baja temperatura. Esta familia de productos está especialmente diseñada para sistemas con bombas de calor.

LA GAMA INCLUYE MODELOS:

- De 200 litros a 1000 litros con dos intercambiadores de calor dobles de alto rendimiento.
- De 160 litros a 1000 litros con un intercambiador de calor doble de alto rendimiento.
- De 300 litros a 500 litros con intercambiadores de calor de alto rendimiento.

VENTAJAS:

- Intercambiadores de calor de gran superficie para su conexión a sistemas con bomba de calor o sistemas de calderas de gas de condensación.
- Adecuado para el funcionamiento con portadores térmicos de baja temperatura.
- Disminución de la resistencia hidráulica del intercambiador de calor con un mayor diámetro de entrada y salida en 1,1/2".
- Recubrimiento CrystalTech PRO de esmalte de alta calidad y dos ánodos de magnesio que protegen la superficie interior del tanque para una mayor vida útil del producto.
- Los modelos de hasta 500 litros cuentan con un aislamiento de PU de alta eficiencia (modelos de clase C y B de eficiencia energética), y cuentan con una abertura de servicio para facilitar el mantenimiento.
- Aislamiento INSU PRO de alta eficiencia para los modelos desde 750 l hasta 1000 l bajo petición.

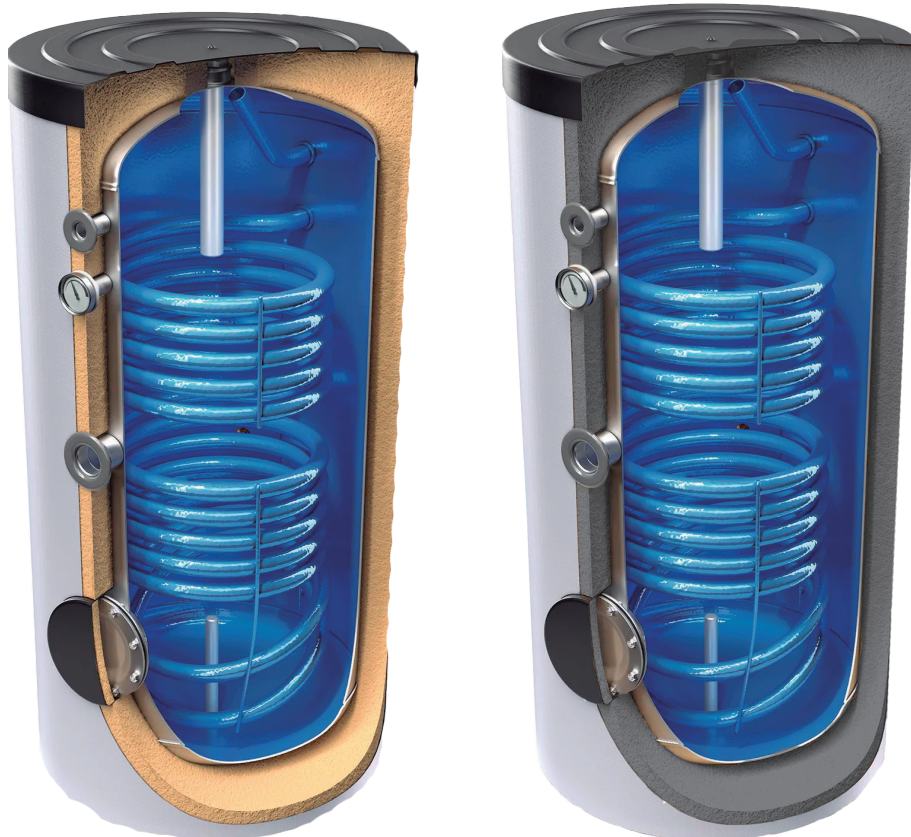

ACUMULADORES 2 SERPENTINES

CÓDIGO		42Y0304703	42Y0305251
MODELO		EV 2X10 S 160 60 HP	EV 2X12 S 200 60 HP
CAPACIDAD	L	149	186
PESO NETO	KG	65	89
AISLAMIENTO (PU)	MM	50(RÍGIDO)	50(RÍGIDO)
CLASE DE EFICIENCIA ENERGÉTICA		B	B
TEMPERATURA MÁXIMA DE FUNCIONAMIENTO	°C	95	95
TEMPERATURA MÁXIMA DE FUNCIONAMIENTO DEL INTERCAMBIADOR DE CALOR	°C	110	110
PRESIÓN NOMINAL	BAR	8	8
PRESIÓN NOMINAL DEL INTERCAMBIADOR DE CALOR	BAR	6	6
V40 - AGUA CALIENTE SUMINISTRADA CON UNA TEMPERATURA DE AL MENOS 40 °C (S1) SERPENTÍN 80Ø	L	205	327
TIEMPO DE RECALENTAMIENTO 10-60°C DEL CIRCUITO PRIMARIO (S1) SERPENTÍN	80Ø MIN/(L/MIN)	12.5/(33.3)	13.5/(41.7)
RENDIMIENTO DE RECALENTAMIENTO DEL SERPENTIN P EN EL CAUDAL DEL CIRCUITO PRIMARIO (S1) SERPENTÍN 55°	KW/(L/MIN)	14.9/(50.0)	18.8/(50.0)
ALTO	MM	1007	1202
ANCHO Y LARGO	MM	600	600
ENTRADA AGUA FRÍA			G.1"
SALIDA AGUA CALIENTE			G.1"
RECIRCULACIÓN		G ¾"	
TERMÓMETRO			Ø14X1.5

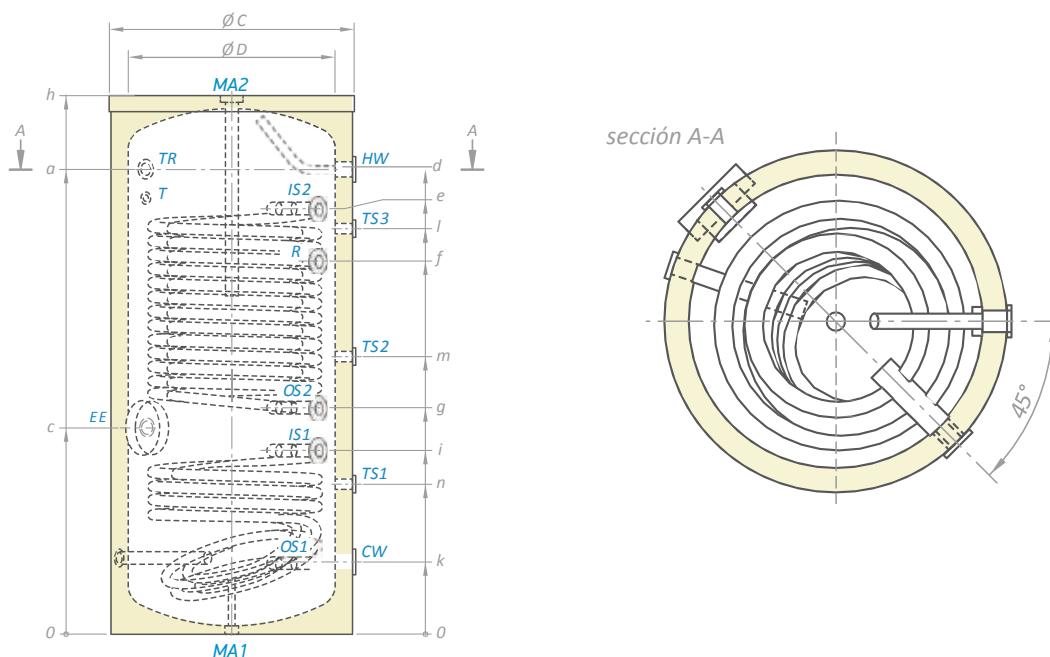

INTERACUMUADOR MURAL VITRIFICADO 150L A 300 L

CODIGO	42FWD20300	42FWD20400	42F00HD150	42F00HD200	42FDWN0300
MODELO	72280SR	72281SR	HD150	HD200	HD300
LITROS	150	200	150	200	300
PESO	143	186	210	207	342
TEMPERATURA	5	73		95	
PRESIÓN MAX	PRIMARIO 10 BAR/ SECUNDARIO 7 BAR		PRIMARIO 2BAR / SECUNDARIO 8BAR		
SERPENTIN	4,30 0,89	4,30 0,89	8,6°	11,2°	15,9°
ALTURA A (MM)	1015	1255	2030	2205	2370
DIÁMETRO Ø (MM)	586	586	582	582	582
MATERIAL	ACERO VITRIFICADO		ACERO VITRIFICADO		
AISLAMIENTO (MM)	P.R 43 MM		POLIURETANO RÍGIDO 50 MM		

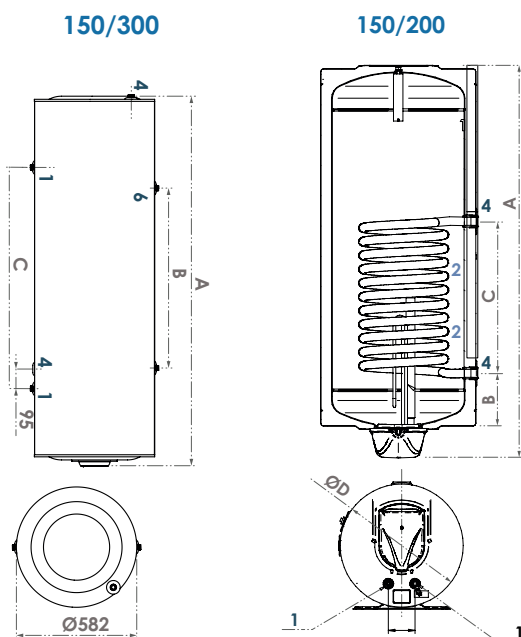

DIMENSIÓN [MM]	150V	200 V	150 H	200 H	300 H
A	1015	1255	1092	1342	1812
B	195	195	410	570	870
C	450	450	610	770	1070
D	586	586	582	582	582
CONEXIONES	150V	200 V	150 H	200 H	300 H
1.IDA Y RETORNO	½"	½"	½"	½"	½"
2.TOMAS AUXILIARES	½"	½"	½"	½"	½"
3. RESISTENCIA	BRIDA	BRIDA	-	-	-
4. TOMA SERPENTÍN	¾"	¾"	½" ¾"	½" ¾"	½" ¾"
5. RECIRCULACIÓN	-	-	-	-	-
6. VENTILACIÓN DE AIRE	-	-	-	-	-

NOTA: El diseño y las conexiones son orientativos y están sujetos a modificaciones. Solicitar plano de detalle.

INTERACUMULADOR DE 1 SERPENTÍN DE GRAN SUPERFICIE 120L A 500L

CÓDIGO	42F2046TST	42FSWPN150	42FSWPN200	42FSWVS300	42FWDN030N	42FWPNL500
MODELO	FV12046TST	SWPN150	SWPN200	SWVS300	SWPNL300	SWPNL500
LITROS	120	150	200	300	300	500
PESO	52	70	90	-	131	196
TEMPERATURA	95					
PRESIÓN MAX	P:10 / S:6	P:16 BAR	S: 10 BAR	S:6 BAR	P:16 BAR / S:10 BAR	
SERPENTIN	6,40 / 1,31	8,60 / 1,40	11,70 / 1,90	22 / 3,30	20,40 / 3,30	28,30 / 4,60
ALTURA (MM)	1170	1210	1460	1850	1801	2023
DIÁMETRO (MM)	462	560	560	600	610	750
MATERIAL	ACERO VITRIFICADO					
AISLAMIENTO (MM)	33 MM	P. RÍGIDO - 50MM		P. RÍGIDO - 60MM		P. RÍGIDO - 50MM

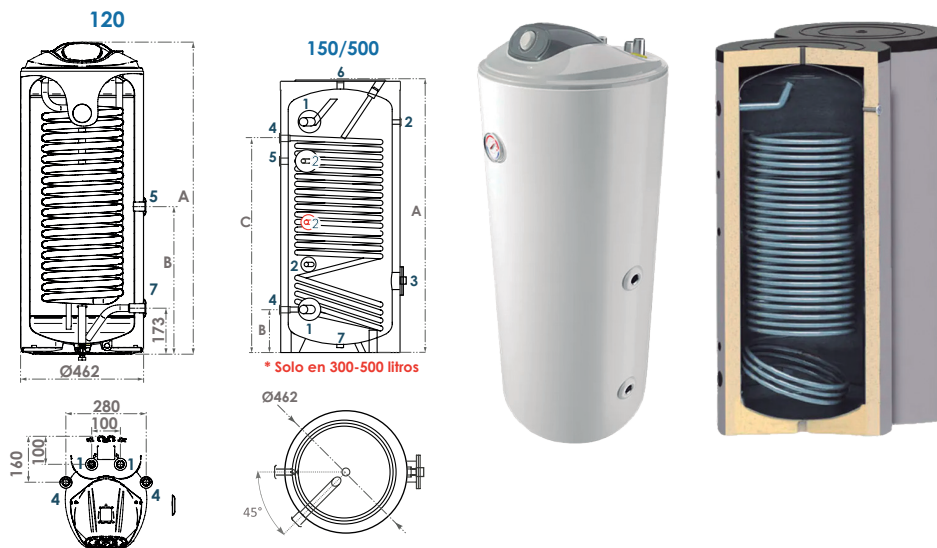

DIMENSIÓN [MM]	120	150	200PN	300VS	300PN	500PN
A	1170	1210	1460	1850	1801	2023
B	385	182	182	-	228	250
C	-	872	1122	-	1476	1626
D (Ø)	462	560	560	600	610	750
CONEXIONES	120	150	200PN	300VS	300PN	500PN
1.IDA Y RETORNO	¾"	1"	1"	1"	1"	1 ½"
2.TOMAS AUXILIARES	-	½"	½"	½"	½"	½"
3. RESISTENCIA	BRIDA	1 ½"	1 ½"	1 ¼"	1 ½"	1 ½"
4. TOMA SERPENTÍN	¾"	1"	1"	1"	1"	1"
5. RECIRCULACIÓN	¾"	¾"	¾"	1"	¾"	1"
6. VENTILACIÓN DE AIRE	-	1"	1"	-	1"	1"
7. DRENAJE	¾"	1"	1"	-	1"	1"

NOTA: El diseño y las conexiones son orientativos y están sujetos a modificaciones. Solicitar plano de detalle.

INTERACUMULADOR DE 1 SERPENTÍN DE GRAN SUPERFICIE 150L A 300L

CÓDIGO	42FWI150SD	42FWI200SD	42FWI300SD
MODELO	SWI150SD	SWI200SD	SWI300SD
LITROS	150	200	300
PESO	36	42	55
TEMPERATURA	95		
PRESIÓN MAX	PRIMARIO: 6BAR / SECUNDARIO 8BAR		
SERPENTIN	7,72 / 1,80	10,30 / 2,40	12,88 / 3,00
ALTURA (MM)	1114	1333	1833
DIÁMETRO (MM)	560	560	560
MATERIAL	ACERO INOXIDABLE 2205		
AISLAMIENTO (MM)	POLIURETANO RÍGIDO PU-40 MM Y 42KG/M ³		

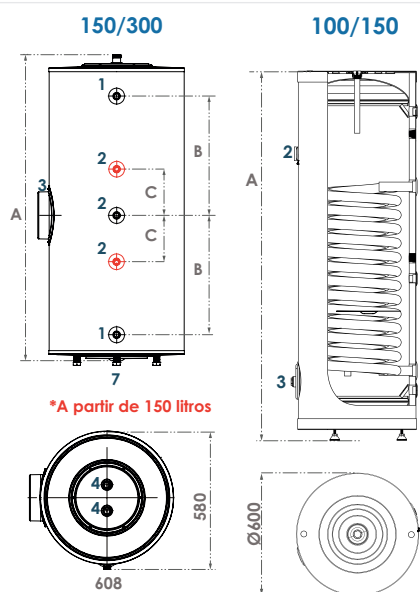

DIMENSIÓN [MM]	150S	200S	300S
A	1144	1333	1833
B	420	530	780
C	140	227	322
D (Ø)	560	560	560
CONEXIONES	150S	200S	300S
1.IDA Y RETORNO	¾"	¾"	¾"
2.TOMAS AUXILIARES	½"	½"	½"
3. RESISTENCIA	1 ¼"	1 ¼"	1 ¼"
4. TOMA SERPENTÍN	1"	1"	1"
5. RECIRCULACIÓN	-	-	-
6. VENTILACIÓN DE AIRE	-	-	-
7. DRENAJE	½"	½"	½"

NOTA: El diseño y las conexiones son orientativos y están sujetos a modificaciones. Solicitar plano de detalle.

INTERACUMULADOR VITRIFICADO DE 1 SERPENTÍN

500L A 2000L

CÓDIGO	42FICBE500	42FSN750SI	42FDS1000I	42FSN1510I	42FDS2000I
MODELO	FV50080S	SN750/SI	BWDN1000	SN1500/SI	BWDN2000
LITROS	500	750	1000	1500	2000
PESO	150	242	220	423	503
TEMPERATURA	95				
PRESIÓN MAX	PRIMARIO: 10 BAR / SECUNDARIO: 8 BAR	P/S: 16 / 10 BAR	P/S: 10 / 10 BAR	P/S: 16 / 10 BAR	P/S: 10 / 10 BAR
SERPENTIN	12,20 / 1,85	12,95 / 2,10	15,10 / 2,40	18,50/3.00	26,00/4,30
ALTURA (MM)	1765	2030	2205	2370	2470
DIÁMETRO (MM)	800	950	990	1050	1300
MATERIAL				200	400
AISLAMIENTO (MM)	P. RÍGIDO 80		POLIURETANO FLEXIBLE 100		

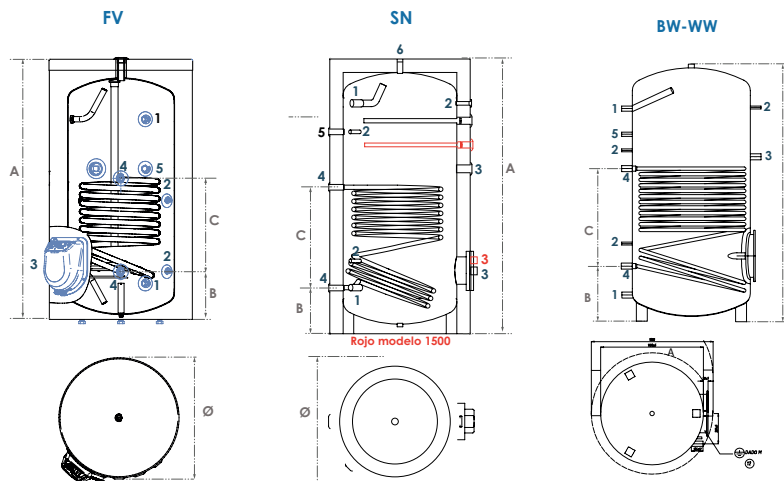

DIMENSIÓN [MM]	500	750	1000	1500	2000
A	1765	2030	2205	2370	2470
B	320	300	305	320	520
C	630	670	1045	860	1080
D (Ø)	800	950	990	950	1300
CONEXIONES	500	750	1000	1500	2000
1.IDA Y RETORNO	1"	1½"	1 ¼"	1 ½"	1 ½"
2.TOMAS AUXILIARES	½"	½"	½"	½"	½"
3. RESISTENCIA	BRIDA	1 ½"	1 ½"	1 ½"	1 ½"
4. TOMA SERPENTÍN	1"	1"	1 ¼"	1"	1 ¼"
5. RECIRCULACIÓN	¾"	1"	1"	1"	1"
6. VENTILACIÓN DE AIRE	-	1"	-	1"	-

NOTA: El diseño y las conexiones son orientativos y están sujetos a modificaciones. Solicitar plano de detalle.

INTERACUMULADOR VITRIFICADO DE 2 SERPENTINES

CÓDIGO	42F15060S2	42FSN200S1	42FV30067S	42FICBE500	42F0SON750
MODELO	FV15060S2	FV20060S	FV30067S	FV50080S2	SON750/S2
LITROS	150	200	300	500	750
PESO	96	74	88	96	96
TEMPERATURA	95				
PRESIÓN MAX	P:10 BAR / S: 8 BAR				
SERPENTIN	3,20/0,67	4,30 / 0,90	5,40 / 1,12	12,20/1,85	12,95/2,10
ALTURA (MM)	1150	1430	1605	1765	2030
DIÁMETRO (MM)	600	600	670	800	950
MATERIAL	ACERO VITRIFICADO				
AISLAMIENTO (MM)	PU RÍGIDO 75 MM		PÙ RÍGIDO 80 MM		PU FLEXIBLE 100 MM

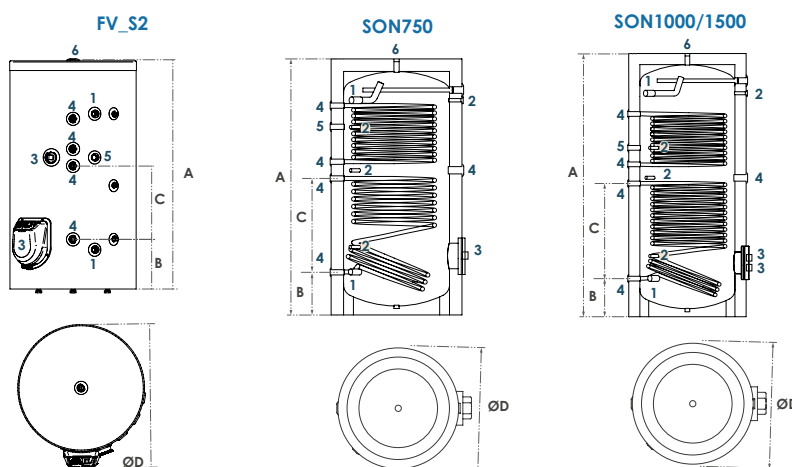

DIMENSIÓN [MM]	150	200	300	500	750
A	1150	1430	1605	1765	2030
B	260	260	265	320	300
C	355	550	530	630	670
D (Ø)	600	600	670	800	950
CONEXIONES	150	200	300	500	750
1.IDA Y RETORNO	¾"	¾"	¾"	1"	1 ½"
2.TOMAS AUXILIARES	½"	½"	½"	½"	½"
3. RESISTENCIA	BRIDA / ½"	BRIDA / ½"	BRIDA / ½"	BRIDA / ½"	1 ½"
4. TOMA SERPENTÍN	¾"	¾"	¾"	1"	1"
5. RECIRCULACIÓN	¾"	¾"	¾"	¾"	1"
6. PURGADOR / TOMA ADICIONAL	¾"	¾"	¾"	1 ¼"	1"

NOTA: El diseño y las conexiones son orientativos y están sujetos a modificaciones. Solicitar plano de detalle.

DEPOSITO DE INERCIA 30 LITROS

- Tecnología insutech que crea un aislamiento altamente eficaz para preservar la temperatura del líquido.
- Boquilla especialmente diseñada para un proceso de mezcla óptimo.
- Entradas y salidas metálicas con un GI ½" para un caudal de agua elevado.
- 2 entradas y 2 salidas.
- 1 hueco para sensor térmico.
- Opción de instalación de resistencia eléctrica.
- Placa de montaje integrada para instalación vertical en pared.
- Apertura AV.
- Presión nominal 6 bar.
- Opción de aislamiento anticondensación en las conexiones.
- Estético revestimiento metálico blanco.



CÓDIGO	42Y0306080
MODELO	3038 D02 PI
CAPACIDAD	30 L
PESO NETO	11,8
AISLAMIENTO (PU RÍGIDO)	34 MM
PÉRDIDA DE CALOR ΔT 45K	32,1 W
CLASIFICACIÓN ENERGÉTICA	B
MÁXIMA TEMPERATURA DE TRABAJO	95° C
MÁXIMO PRESIÓN DE TRABAJO DEL DEPÓSITO	6 BAR
DIÁMETRO	386 MM
HUECO PARA SENSOR TÉRMICO	SÍ
Nº DE ENTRADAS	2 PIEZAS
Nº DE SÁLIDAS	2 PIEZAS

DEPÓSITO DE INERCIA 50 LITROS

- Tecnología insutech que crea un aislamiento altamente eficaz para preservar la temperatura del líquido
- Boquilla especialmente diseñada para un proceso de mezcla óptimo
- Entradas y salidas metálicas con un G1 ½" para un caudal de agua elevado.
- 4 entradas y 4 salidas para conexión a 2 fuentes de calor
- 2 huecos para sensores térmicos.
- Opción de instalación de resistencia eléctrica
- Placa de montaje integrada para instalación vertical en pared
- Apertura AV
- Presión nominal 6 bar
- Opción de aislamiento anticondensación en las conexiones
- Estético revestimiento metálico blanco



CÓDIGO	42Y0306081
MODELO	5038 D02 P
CAPACIDAD	50 L
PESO NETO	16 KG
AISLAMIENTO (PU RÍGIDO)	34 MM
PÉRDIDA DE CALOR ΔT 45K	49.6 W
CLASIFICACIÓN ENERGÉTICA	C
MÁXIMA TEMPERATURA DE TRABAJO	95°C
MÁXIMO PRESIÓN DE TRABAJO DEL DEPÓSITO	6 BAR
DIÁMETRO	386 MM
HUECO PARA SENSOR TÉRMICO	SÍ
Nº DE ENTRADAS	4 PIEZAS
Nº DE SÁLIDAS	4 PIEZAS

DEPÓSITO DE INERCIA 100 LITROS

- Tecnología insutech que crea un aislamiento altamente eficaz para preservar la temperatura del líquido
- Boquilla especialmente diseñada para un proceso de mezcla óptimo https://catalogosaire.splitmania.com/catalogos/proveedores/Hecapo_2025.pdf
- Entradas y salidas metálicas con un G1 ½" para un caudal de agua elevado:
- 4 entradas y 4 salidas para conexión a dos fuentes de calor
- 2 huecos para sensores térmicos
- Opción de instalación de resistencia eléctrica
- Placa de montaje integrada para instalación vertical en pared
- Apertura AV
- Presión nominal 6 bar
- Opción de aislamiento anticondensación en las conexiones
- Estético revestimiento metálico blanco



CÓDIGO	42Y0306083
MODELO	10047 A02 P2
CAPACIDAD	100 L
PESO NETO	26
AISLAMIENTO (PU RÍGIDO)	32 MM
PÉRDIDA DE CALOR ΔT 45K	61,3 W
CLASIFICACIÓN ENERGÉTICA	C
MÁXIMA TEMPERATURA DE TRABAJO	95° C
MÁXIMO PRESIÓN DE TRABAJO DEL DEPÓSITO	6 BAR
DIÁMETRO	470 MM
HUECO PARA SENSOR TÉRMICO	SÍ
Nº DE ENTRADAS	4 PIEZAS
Nº DE SÁLIDAS	4 PIEZAS

DEPÓSITO DE INERCIA VITRIFICADO 120 A 500 LITROS

CÓDIGO	42FINC0120	42F0BCE150	42F0BCE200	42F0BCE300	42F0BCE500
MODELO	BCE120	BCE150	BCE200	BCE300	BCE500
LITROS	120	150	200	300	500
PESO	42	53	60	72	124
TEMPERATURA	95				
PRESIÓN MAX	6				
ALTURA A (MM)	1150	1150	1430	1605	1765
DIÁMETRO Ø (MM)	470	600	600	670	800
BOCA (MM)	-	-	-	-	-
MATERIAL	ACERO VITRIFICADO				
AISLAMIENTO (MM)	POLIURETANO RÍGIDO (GROSOR DE TABLA D)				

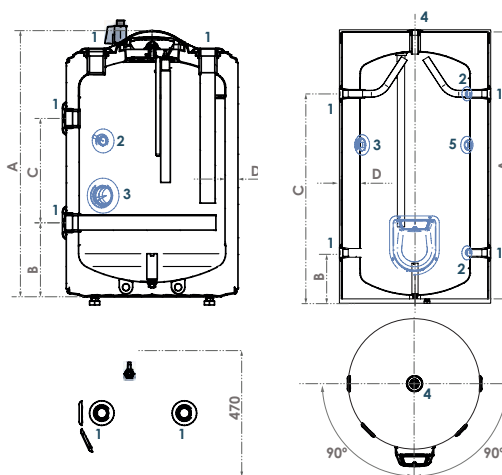

DIMENSIÓN [MM]	120	150	200	300	500
A	1150	1150	1430	1605	1765
B	200	195	195	200	225
C	715	900	1170	1330	1470
D	33	75	75	85	80
CONEXIONES	120	150	200	300	500
1. IDA Y RETORNO	1 ¼"	1 ½"	1 ½"	1 ½"	2"
2. TOMAS AUXILIARES	½"	½"	½"	½"	½"
3. RESISTENCIA	1 ½"	1 ½"	1 ½"	1 ½"	1 ½"
4. TOMA ADICIONAL	-	¾"	¾"	¾"	1 ¼"
5. RECIRCULACIÓN	-	1 ½"	1 ½"	1 ½"	2"
6. VENTILACIÓN DE AIRE	-	-	-	-	-

DEPÓSITO DE INERCIA ACERO NEGRO 200 A 500 LITROS

CÓDIGO	42FBC00200	42FBC00300	42FBC00500
MODELO	BC200	BC300	BC500
LITROS	200	300	500
PESO	53	64	112
TEMPERATURA		100	
PRESIÓN MAX		3	
ALTURA A (MM)	1430	1595	1765
DIÁMETRO Ø (MM)	600	670	800
MATERIAL	ACERO AL CARBONO ST37-2		
AISLAMIENTO (MM)	FOAM 75	FOAM 85	FOAM 80

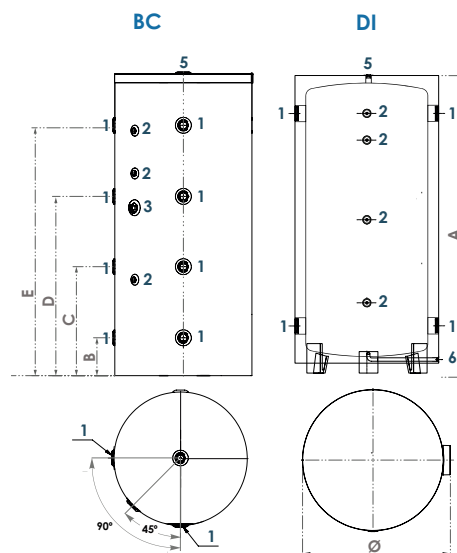

DIMENSIÓN [MM]	200	300	500
A	1430	1595	1765
B	200	205	220
C	515	575	635
D	855	945	1045
E	1180	1315	1460
CONEXIONES	200	300	500
1. IDA Y RETORNO	1 ½"	1 ½"	2"
2. TOMAS AUXILIARES	½"	½"	½"
3. RESISTENCIA	1 ½"	1 ½"	1 ½"
4. TOMA ADICIONAL	-	-	-
5. VENTILACIÓN	¾"	¾"	1 ¼"
6. DRENAJE	-	-	-

DEPÓSITO INOX DE INERCIA 25 A 500 LITROS

CÓDIGO	42FDIIPV25	42FDIIPV60	42FDIIPV80	42FIIPV100	42FIIPV150	42FIIPV200	42FIIPV300	42FIIGV500
MODELO	DIIPV 25	DIIPV 60	DIIPV 80	DIIPV 100	DIIPV 150	DIIPV 200	DIIPV 300	DIIGV 500
CAPACIDAD	25	61	79	100	150	200	300	500
PESO	P.D	P.D	P.D	P.D	P.D	P.D	P.D	P.D
TEMPERATURA	90			90				
PRESIÓN MAX	60			60				
ALTURA A (MM)	450	800	900	1050	1400	1300	1450	1770
DIÁMETRO Ø (MM)	410	480	480	480	500	580	660	730
MATERIAL	ACERO INOXIDABLE 444				ACERO INOXIDABLE 444			
AISLAMIENTO (MM)	POLIURETANO 42 KG/M3 - 0,022 W/MK - 50 MM				POLIURETANO 42 KG/M3 - 0,022 W/MK - 50 MM			

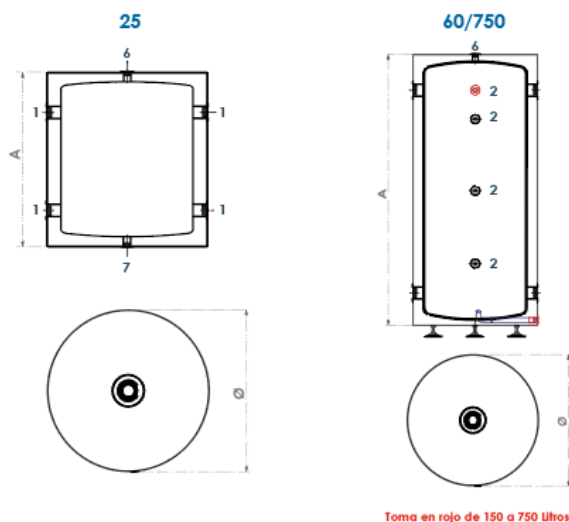

DIMENSIÓN [MM]	25	60	80	100	150	200	300	500
A	450	800	900	1050	1400	1300	1450	1770
B	410	480	480	480	500	580	660	730
CONEXIONES	25	60	80	100	150	200	300	500
1.IDA Y RETORNO	1"	1 ¼"	1 ¼"	1 ¼"	1 ½"	2"	2"	3"
2.TOMAS AUXILIARES	-	½"	½"	½"	½"	½"	½"	½"
3. RESISTENCIA	-	-	-	-	1 ¼"	1 ¼"	1 ½"	1 ½"
4. TOMA ADICIONAL	-	-	-	-	-	-	-	-
5. RECIRCULACIÓN	-	-	-	-	-	-	-	-
6. VENTILACIÓN DE AIRE	¾"	¾"	¾"	¾"	-	-	1"	1"
7. DRENAJE	¾"	-	-	-	-	-	-	-
8. ANODO	-	-	-	-	-	-	-	-

TUBO MULTICAPA EN ROLLO AISLADO

CÓDIGO	MODELO	TUBO Ø	ESPESOR AISLAMIENTO	METROS ROLLO	MEDIDAS ROLLO		PESO ROLLO	PALLET 120X80	
					A	B			
46IMC16AIR	MC16AIS-R	16 X 2	6	50	71	18	7,77	24	186,48
46IMC16AIA	MC16AIS-A	16 X 2	6	50	71	18	7,77	24	186,48
46IMC20AIR	MC20AIS-R	20 X 2	6	50	75	19	10,72	22	235,84
46IMC20AIA	MC20AIS-A	20 X 2	6	50	75	19	10,72	22	235,84
46IMC25AIR	MC25AIS-R	25 X 2,5	10	25	73	30	7,52	16	135,36
46IMC25AIA	MC25AIS-A	25 X 2,5	10	25	73	30	7,52	16	135,36
46IMC32AIR	MC32AIS-R	32 X 3	10	25	84	33	12,50	16	200,00
46IMC32AIA	MC32AIS-A	32 X 3	10	25	84	33	12,50	16	200,00



UNIÓN

CÓDIGO	REFERENCIA	MEDIDA	A	B	PESO	PAQUETE PQ	PAQUETE GR
46I0000U16	U16	16	58,76	20,30	44	45	360
46I0000U20	U20	20	60,00	24,30	61	30	240
46I0000U25	U25	25	73,00	30,28	106	15	120
46I0000U32	U32	32	73,40	37,30	149	10	80

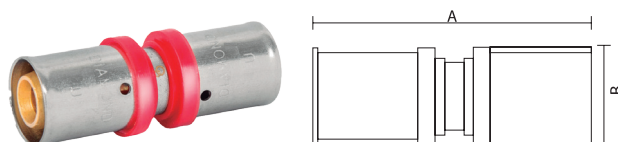

REDUCCIÓN

CÓDIGO	MODELO	MEDIDA	A	B	PESO	PAQUETE PQ	PAQUETE GR
46I00R2016	R2016	20 - 16	57,20	24,30	55	30	296
46I00R2516	R2516	25 - 16	65,10	30,28	80	27	160
46I00R2520	R2520	25 - 20	65,10	30,28	86	27	160
46I00R3220	R3220	32 - 20	65,30	37,30	114	12	96
46I00R3225	R3225	32 - 25	73,20	37,30	132	12	96

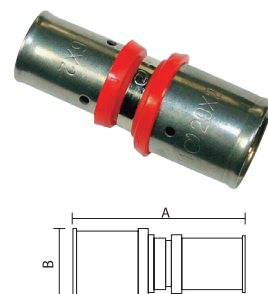

CODO

CÓDIGO	MODELO	MEDIDA	A	B	PESO	PAQUETE PQ	PAQUETE GR
46I0000C16	C16	16	46,40	20,30	53	32	256
46I0000C20	C20	20	49,85	24,30	74	22	176
46I0000C25	C25	25	64,15	30,28	134	11	88
46I0000C32	C32	32	71,35	37,30	194	6	48

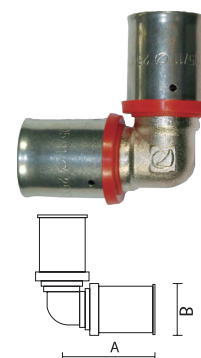

TE

CÓDIGO	MODELO	MEDIDA	A	B	PESO	PAQUETE PQ	PAQUETE GR
46I0000T16	T16	16	71,20	45,75	75	20	160
46I0000T20	T20	20	75,20	49,75	107	14	112
46I0000T25	T25	25	98,00	64,14	192	6	48
46I0000T32	T32	32	105,40	71,05	273	4	32

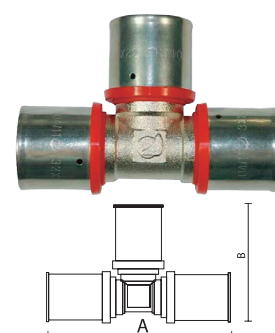

TE REDUCIDA

CÓDIGO	MODELO	MEDIDA	A	B
46IR162016	TR162016	16-20-16	73,20	46,75
46IR162516	TR162516	16-25-16	81,20	55,15
46IR201616	TR201616	20-16-16	71,20	49,75
46IR201620	TR201620	20-16-20	71,20	49,75
46IR202016	TR202016	20-20-16	76,20	49,75
46IR202520	TR202520	20-25-20	80,20	64,62
46IR251616	TR251616	25-16-16	84,10	54,80
46IR251620	TR251620	25-16-20	84,10	54,80
46IR251625	TR251625	25-16-25	91,00	54,80
46IR252016	TR252016	25-20-16	85,10	55,15
46IR252021	TR252020	25-20-20	84,10	54,75
46IR252026	TR252025	25-20-25	92,00	55,25
46IR252520	TR252520	25-25-20	88,60	64,15
46IR253225	TR253225	25-32-25	101,00	67,35
46IR322520	TR322520	32-25-20	89,80	69,15
46IR322033	PTR322032	32-20-32	96,40	62,25
46IR322533	PTR322532	32-25-32	98,40	71,15
46IR322525	TR322525	32-25-25	98,70	69,15

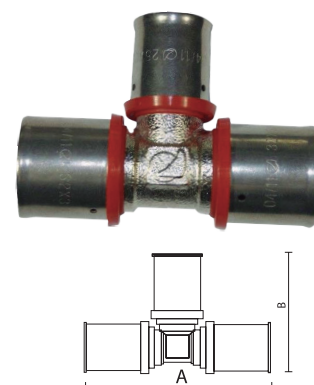

CODO ROSCA HEMBRA

CÓDIGO	REFERENCIA	MEDIDA	A	B	C
46IOCH1612	CH1612	16-1/2"	55,60	29,50	G1/2
46IOCH2012	CH2012	20-1/2"	55,60	33,00	G1/2
46IOCH2034	CH2034	20-3/4"	60,00	33,00	G3/4
46IOCH2534	CH2534	25-3/4"	69,00	36,50	G3/4

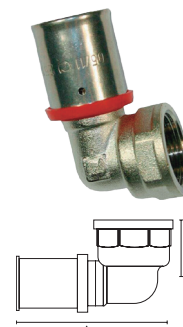

CODO ROSCA HEMBRA SOPORTE

CÓDIGO	REFERENCIA	MEDIDA	A	B	C
46ICSH1612	CSH1612	16-1/2"	55,60	29,50	G1/2
46ICSH2012	CSH2012	20-1/2"	55,60	33,00	G1/2
46ICSH2534	CSH2534	25-3/4"	69,00	36,50	G3/4

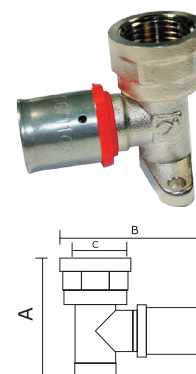

TE ROSCA HEMBRA

CÓDIGO	REFERENCIA	MEDIDA	A	B	C
46IH161216	TH1612	16-1/2"	83,20	33,15	G1/2
46IH201220	TH2012	20-1/2"	83,20	37,15	G1/2
46IH203420	TH2034	20 - 3/4"	89,20	37,15	G3/4
46IH320132	TH321	32 - 1"	113,40	49,15	G1
46IH323432	TH3234	32 - 3/4"	105,40	48,15	G3/4
46IH251225	TH2512	25-1/2"	99,00	41,64	G1/2
46IH253425	TH2534	25 - 3/4"	105,00	41,64	G3/4

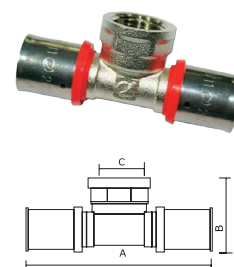

ENLACE ROSCA HEMBRA

CÓDIGO	REFERENCIA	MEDIDA	A	B	C
4610EH1612	EH1612	16-1/2"	43,60	28,00	G1/2
4610EH2012	EH2012	20-1/2"	43,60	28,00	G1/2
4610EH2534	EH2534	25-3/4"	51,50	33,00	G3/4
4610EH3210	EH321	32-1"	52,70	41,00	G1

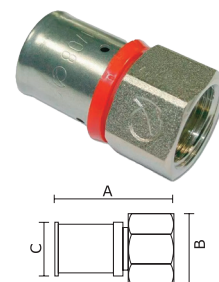

RACOR MÓVIL

CÓDIGO	REFERENCIA	MEDIDA	A	B	C
4610RM1612	RM1612	16-1/2"	52,60	28,00	G1/2
4610RM2012	RM2012	20-1/2"	52,60	28,00	G1/2
4610RM2034	RM2034	20-3/4"	53,60	33,00	G3/4
4610EM2510	RM251	25 - 1"	68	41	G1
4610EM4014	RM40114	40-1 1/4"	82,10	51,90	-
4610RM2534	RM2534	25-3/4"	61,50	33,00	G3/4
4610RM2510	RM251	25-1"	68	41,00	G1
4610RM3210	RM321	32-1"	68,20	41,00	G1

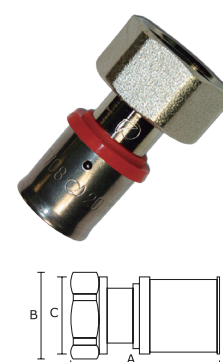

ENLACE ROSCA MACHO

CÓDIGO	REFERENCIA	MEDIDA	A	B	C
4610EM1612	EM1612	16-1/2"	46,60	26,00	R1/2
4610EM2012	EM2012	20-1/2"	46,60	26,00	R1/2
4610EM2034	EM2034	20-3/4"	47,60	31,00	R3/4
4610EM2534	EM2534	25-3/4"	55,50	31,00	R3/4
4610EM3210	EM321	32-1"	56,70	39,00	R1

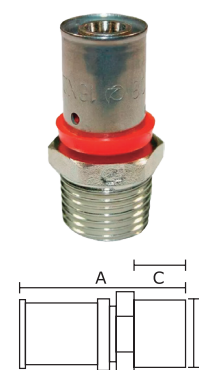

ADAPTADOR COBRE-MULTICAPA

CÓDIGO	REFERENCIA	MEDIDA	A	B
461DC15M16	ADC15M16	CU15-MC16	46,10	20,30
461DC18M20	ADC18M20	CU18-MC20	46,60	24,30
461DC22M20	ADC22M20	CU22 - MC20	46,60	24,30
461DC22M25	ADC22M25	CU22-MC25	54,50	30,30

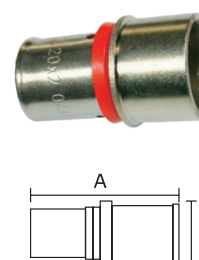

TAPÓN PRESS

CÓDIGO	REFERENCIA	MEDIDA	A	B
4610TAPPI6	TAPPI6	16	31,52	20,30

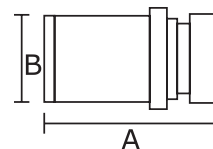

TAPÓN RECUPERABLE

CÓDIGO	REFERENCIA	MEDIDA	A	B	C
461TAPI6R0	TAPPI6R	16	27,00	25,00	G3/4

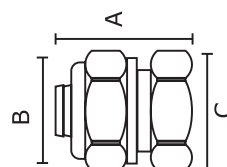
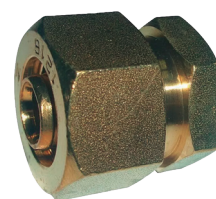

VÁLVULA DE PARA EMPOTRAR

CÓDIGO	REFERENCIA	MEDIDA	A	B	C
461VALLI16	VALLIN16	16	93,20	128,10	63,32
461VALLI20	VALLIN20	20	93,40	128,20	63,31
461VALLI25	VALLIN25	25	115,00	157,00	72,00
461VALLI32	VALLIN32	32	117,40	159,20	72,00

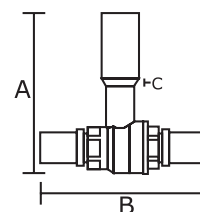
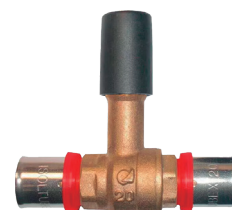

VÁLVULA DE ESFERA EN LÍNEA

CÓDIGO	REFERENCIA	MEDIDA	A	B	C
46100VAL16	VAL16	16	90,00	93,20	M20X1,25
46100VAL20	VAL20	20	90,00	93,20	M20X1,25
46100VAL25	VAL25	25	93,00	115,00	M20X1,25

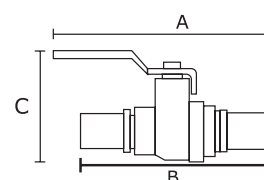

VÁLVULA DE ESFERA EN U

CÓDIGO	REFERENCIA	MEDIDA	A	B	C	PESO	PAQUETE PQ	PAQUETE GR
4610VALU16	VALU16	16	94,45	59,50	89,20	388	4	32
4610VALU20	VALU20	20	95,50	59,70	89,40	380	4	32
4610VALU25	VALU25	25	99,80	67,80	90,24	445	4	32

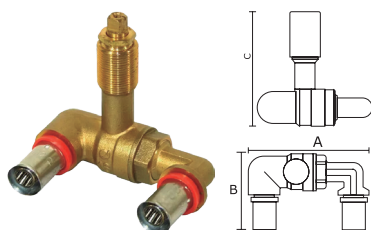

MANDO REDONDO Y ESCUDO PARA VÁLVULAS

CÓDIGO	REFERENCIA	A	B
4610000MR	MR	70,00	68,00

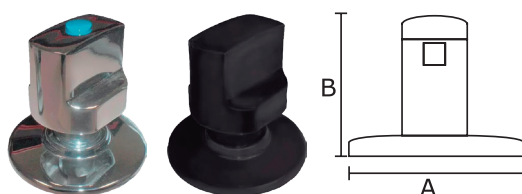

MANDO PALANCA Y ESCUDO PARA VÁLVULAS

CÓDIGO	REFERENCIA	A	B	C
4610000MP	MR	70,00	57,00	62,00



COLECTOR 1"1/2" - 3/4"1/2"

CÓDIGO	REFERENCIA	MEDIDA	A	B	C	D	E
461CO34212	CO34212	3/4"-2-16	81,20	59,50	R3/4	G3/4	R1/2
461CO34312	CO34312	3/4"-2-16	115,95	59,50	R3/4	G3/4	R1/2

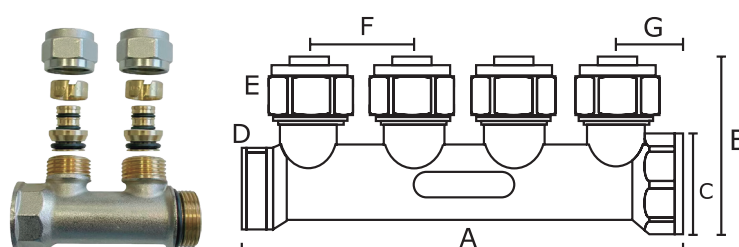

UNIÓN HEMBRA

CÓDIGO	MODELO	A	B
02FS509012	MU38	3/8"	9
02FS509015	MU12	1/2"	10
02FS509020	MU34	3/4"	12
02FS509025	MU1	1"	14,5
46I00MU114	MU114	1-1/4"	18

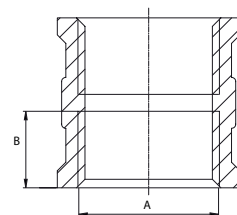

CODO MACHO HEMBRA

CÓDIGO	MODELO	A	B
02FS508008	CH38	3/8"	9
02FS508015	CH12	1/2"	10
02FS508020	CH34	3/4"	12
02FS508025	CH1	1"	14,5

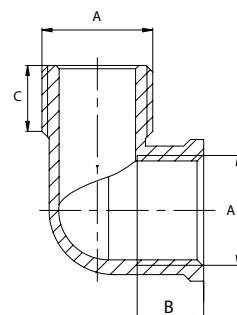

TE

CÓDIGO	MODELO	A	B	C
02FS516012	TE38	3/8"	9	11
02FS516015	TE12	1/2"	10	14
02FS516020	TE34	3/4"	11	14
02FS516025	TE1	1"	14,5	14,5

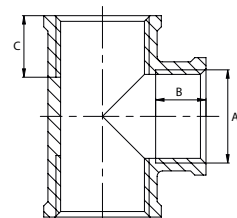

RACOR MARSELLA

CÓDIGO	MODELO	A	B	C	D
02FS504002	RM38	G3/8"	10,7	8,5	7,3
02FS504012	RM12	G1/2"	12	10	9,5
02FS504003	RM122	G1"2	21,5	19	9,5
02FS504004	RM34	G3/4"	14,5	12	11,5
02FS504005	RM1	G1"	17,0	14,5	12,5
46I00RM114	RM114	G1-1/4"	19,0	16	17

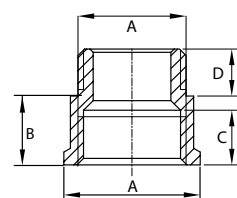

MACHÓN REDUCIDO

CÓDIGO	MODELO	A	B
02FS503105	MAR1238	1/2"	3/8"
02FS503106	MAR3412	3/4"	1/2"
02FS503107	MAR112	1"	1/2"
02FS503108	MAR134	1"	3/4"
46IMAR1141	MAR1141	1-1/4"	1"
46IMAR1121	MAR1121	1-1/2"	1"
46IMAR2114	MAR112114	1-1/2"	1-1/4"
46IOOMAR21	MAR21	2"	1
46IMAR4112	MAR2114	2"	1-1/4"
46IMAR2112	MAR2112	2"	1-1/2"
46IMAR2121	MAR2121	2-1/2"	1"
46IR212114	MAR212114	2-1/2"	1-1/4"

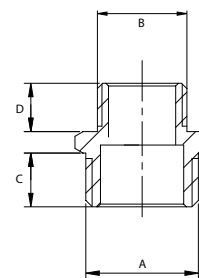

MACHÓN

CÓDIGO	MODELO	A
46100MA114	MA114	G1-1/4"

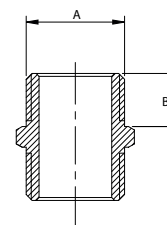

MACHÓN REDUCIDO MACHO

CÓDIGO	MODELO	A	B	C	D
02FS502007	TRM12H38	1/2"	3/8"	10	9
02FS502008	TRM34H12	3/4"	1/2"	9,5	11,5
02FS502009	TRM34H12	3/4"	1/2"	9,5	11,5
02FS502011	TRM1H34	1"	3/4"	12,0	11,5
46IM114H12	TRM114H12	1 1/4"	1/2"	17,0	11,5
46IM114H34	TRM114H34	1 1/4"	3/4"	17,0	11,5
46IM112H12	TRM112H12	1 1/2"	1/2"	17,0	11,5
46IM112H34	TRM112H34	1 1/2"	3/4"	17,0	11,5
46ITRM2H34	TRM2H34	2"	3/4"	20,0	11,5
46IM212H34	TRM212H34	2 1/2"	3/4"	20,0	11,5
461212H112	TRM212H112	2 1/2"	1 1/2"	20,0	18,0

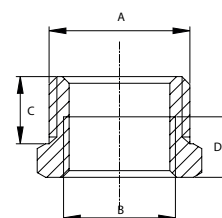
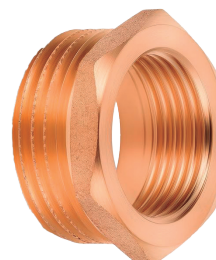

TAPÓN MACHO

CÓDIGO	MODELO	A	B
02FS500012	TAPM38	3/8"	10,0
02FS500015	TAPM12	1/2"	9,0
02FS500020	TAPM34	3/4"	13,0
02FS500025	TAPM1	1"	14,0
46ITAPM112	TAPM112	1 1/2"	17,0
46ITAPM212	TAPM212	2 1/2"	8

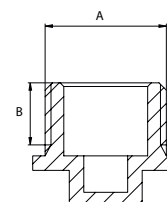

VÁLVULA MARIPOSA

APLICACIONES

Las válvulas de la serie SENA son válvulas metálicas de obturador esférico y accionamiento manual que por su diseño y materiales son adecuadas para su uso en:

- Redes de distribución de agua potable.
- Acometidas de agua potable.
- Instalaciones de fontanería.
- Sistemas de distribución de agua caliente (ACS).
- Instalaciones de calefacción.

Y en general todas aquellas aplicaciones que requieran de una válvula capaz de cortar el suministro de un fluido, garantizando la estanqueidad de acuerdo a las condiciones de servicio especificadas.

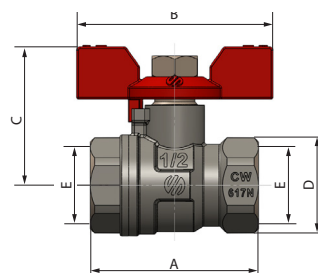

CÓDIGO	MEDIDA	A	B	C	D	E
40AR153102	3/8H - 3/8H	44	49	38	HEX17	G 3/8
40AR153103	1/2H - 1/2H	48	56	40	HEX25	G 1/2
40AR153104	3/4H - 3/4H	57	56	44	HEX30	G 3/4
40AR153105	1H - 1H	67	80	52	OCT 37	G 1

G ROSCA ISO 228



PLAN RENOVE

AEROTERMIA

CLIMA



**PREGUNTA EN TU
PUNTO DE VENTA
SPLITMANIA**



MEZCLADORES TERMOSTÁTICOS PARA CALENTADORES ACUMULADORES

FUNCIÓN

Los mezcladores termostáticos de las series 520 y 522 se utilizan en las instalaciones de agua caliente sanitaria producida por un calentador acumulador. Su función es hacer que el agua mezclada que se envía al consumo salga siempre a la temperatura prefijada aunque varíe la temperatura del agua contenida en el acumulador.



CÓDIGO	CONEXIÓN	RANGO DE TEMPERATURA	KV
44VC520440	G 1/2" (ISO 228-1)F	40°-60°	1,30 m³/h
44VC520540	G 3/4" (ISO 228-1)F	40°-60°	1,80 m³/h
44VC520640	G 1" (ISO 228-1)F	40°-60°	2,75 m³/h

CARACTERÍSTICAS

- **Cuerpo:** latón EN 12165 CW617N, cromado.
- **Obturador** latón EN 12164 CW614N.
- **Resorte** acero inoxidable.
- **Elementos** de estanqueidad EPDM.
- **Alargador** serie 522 latón cromado.

PRESTACIONES

- **Fluido utilizable:** agua.
- **Presión máxima de servicio (estática):** 10 bar.
- **Presión máxima de servicio (dinámica):** 5 bar.
- **Relación máxima entre presiones de entrada:** 1, 1:1.
- **Temperatura máxima entrada de agua caliente:** 90°C.

RESISTENCIA ELÉCTRICA RL

CÓDIGO	MODELO	POTENCIA	VOLTAJE	CONEXIÓN	MATERIAL	LONGITUD
42FK000300	RL20	2.000W	230V	1 1/2"	AISI316L	36 CM
42FK000700	RL35	3.500W	230V	1 1/2"	AISI316L	36 CM

CARACTERÍSTICAS TÉCNICAS

DÍAMETRO TUBO Ø	8,5 MM
TENSIÓN ALIMENTACIÓN	230V
CARGA MÁX. ESPECÍFICA	10,6 A 12,4W/CM³
PROTECCIÓN	IP 67
TERMORREGULACIÓN	30-80°C. SEGURIDAD 95°

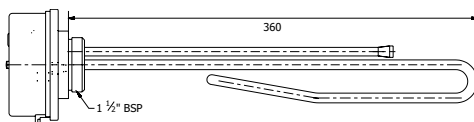

SOPORTE SUELO RUBBER FT XS

- Soporte fabricado con grano ultrafino de caucho reciclado SBR unidos con poliuretano, optimizado para responder a la necesidad de reducir las vibraciones para una larga vida útil, además de permitir un drenaje inmediato del agua de lluvia.
- Está equipado con tornillos (dos) para una fijación rápida y efectiva al perfil de aluminio especialmente diseñado. Se suministran dos niveles para completar el posicionamiento correcto.

CÓDIGO	ARTICULO	DIMENSIONES (MM)	CAPACIDAD (KG)	PESO
18XS250000	XS 250	250 X 130 X 95	250	378
18XS400000	XS 400	400 X 130 X 95	430	430
18XS600000	XS 600	600 X 130 X 95	700	154
18XS120000	XS 1200	1200 X 130 X 95	700	84



VÁLVULA DE SEGURIDAD ANTIHIELO D 05

- Fabricada en latón con resortes internos en Inox y latón, clapeta en EPDM.
- Cápsula termostática DT. Temp. apertura: 3°C.
- Temp. cierre: 4 °C.
- Precisión: ± 1 °C. Presión máx. trabajo: 10 bar. Temp. trabajo: 0-65 °C. Temp. ambiente: -30 + 60 °C.
- Máx. caudal descarga: 1,5 l/h a 3 bar.
- Distancia entre tomas conexión: 58 mm. Altura total: 123,9 mm.

Observación: debe instalarse una válvula tanto en la ida como en el retorno.



CÓDIGO	MODELO	MEDIDA	KV (M3/H)
44P0051002	051002	DN 25 1" M	55

Protección de las tuberías exteriores contra heladas.

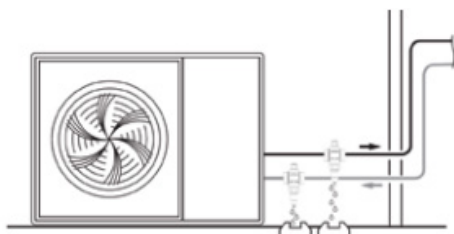

Los diferentes fabricantes de bombas de calor aconsejan la utilización de algún sistema de seguridad en la instalación para evitar problemas debido a la congelación del agua.

VÁLVULA DE LLENADO AUTOMÁTICO

Válvula de llenado automático para usar en instalaciones de circuito cerrado a fin de conseguir una alimentación automática y constante. Esta válvula permite cortar el agua así como medir la presión del circuito. También realiza las funciones de reducción de presión y retención.

- Regulable de 1 a 4 bar.
- Pre-ajuste de fábrica 1,5 bares.
- Cuerpo en latón CW617N.
- Salida de portatermómetro ¼" H.
- Temperatura máxima 110°C.
- Presión máxima 10 bar.

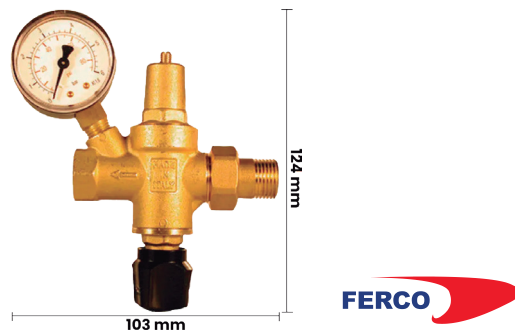

CÓDIGO	MODELO	Ø	*M ³ /H
42F0063512	FCAEI	½" M - H	1,10

DESAIREADOR SV-D-Y HORIZONTAL

- Desaireador de aire para instalaciones de calefacción y refrigeración con evacuación lateral. Cuerpo en latón, filtro interior en Inox y partes internas, juntas y flotador en material resistente a los productos anticongelantes.
- Presión máx.: 10 bar. Tem. máx.: 110 °C.
- Equipado con conexión de rosca ½" M en la desaireación para realizar pruebas de presión o para la eliminación de gases a distancia.
- Instalación en horizontal.



CÓDIGO	MODELO	MEDIDA
44P0010250	010250	¾"
44P0010251	010251	1"

BOMBA CIRCULADORA NMT PLUS

Bombas de alto rendimiento controladas electrónicamente para calefacción, aire acondicionado, refrigeración y agua sanitaria.

Las bombas de circulación NMT (Nueva Tecnología de Motor) se utilizan para el trasvase de medios líquidos entre sistemas de calefacción de agua caliente, aire acondicionado y ventilación. Están diseñados como componentes de bombeo de velocidad variable individual o doble (gemela) donde la velocidad es regulada por un aparato electrónico. La bomba constantemente mide la presión y el flujo y ajusta la velocidad en relación al modo configurado en la bomba.

Medios permitidos agua, mezclada con glicol, los parámetros deben comprobarse en la mezcla de agua con más del 20% de glicol.

Medio líquido puro, no explosivo, libre de aceites minerales y partículas sólidas. Temperatura del medio de -10°C a $+110^{\circ}\text{C}$, temperatura ambiente con máx. temperatura ambiente 40°C .



CARACTERÍSTICAS

- Tecnología de imanes permanentes ECM con alta eficiencia energética.
- Velocidad constante.
- Control de presión proporcional.
- Protección eléctrica integrada.
- Fácil manejo e instalación, funcionamiento silencioso.
- Ventilación automática.
- Calidad y construcción compacta para una mayor durabilidad.

CÓDIGO	MODELO	LONGITUD [MM]	CONEXIÓN	FRECUENZA	PMAX [W]	TENSIONE [V] 50HZ	TEMPERATURA MAX
44IM423554	NMT PLUS 25/60-180	180	G1 ½	50	36	1-230 V	110
44IMGHN181	NMT PLUS 32/60-180	180	G2	50	36	1-230 V	110
44IM423578	NMT PLUS 32/80-180	180	G2	50	57	1-230 V	110

BOMBA CIRCULADORA ACS SAN

Bomba de rosca con 3 velocidades para agua sanitaria.

Bombas de circulación de rosca o con brida con 3 velocidades. Adaptable al mercado no americano/EU. Las bombas de circulación GHN son utilizadas para el trasvase de medios líquidos entre sistemas de calefacción por agua caliente, aire acondicionado y ventilación. Están diseñadas con componentes individuales o dobles (gemelas) donde la velocidad es regulada por un selector de velocidad.



CÓDIGO	MODELO	LONGITUD [MM]	CONEXIÓN	FRECUENZA	PMAX [W]	TENSIONE [V] 50HZ	TEMPERATURA MAX
44IM423708	SAN 20/60-130	130	G1 ¼	50	90	1-230 V	65

JUEGO RACORES HIERRO DN

CÓDIGO	MODELO	CONEXIÓN	MATERIAL	USO
44IM423752	DN25	1	HIERRO	CALEFACCIÓN
44IM423769	DN32	1 - 1/4	HIERRO	CALEFACCIÓN
44IM423783	DN25	1	BRONCE	ACS
44IM423789	DN20)	3/4	BRONCE	ACS



32 PUNTOS DE VENTA en todo el país

 SPLITMANIA

 *SOTEC
Luis Crovetto

 S
SUNDEPOT
DISTRIBUCIÓN FOTOVOLTAICA

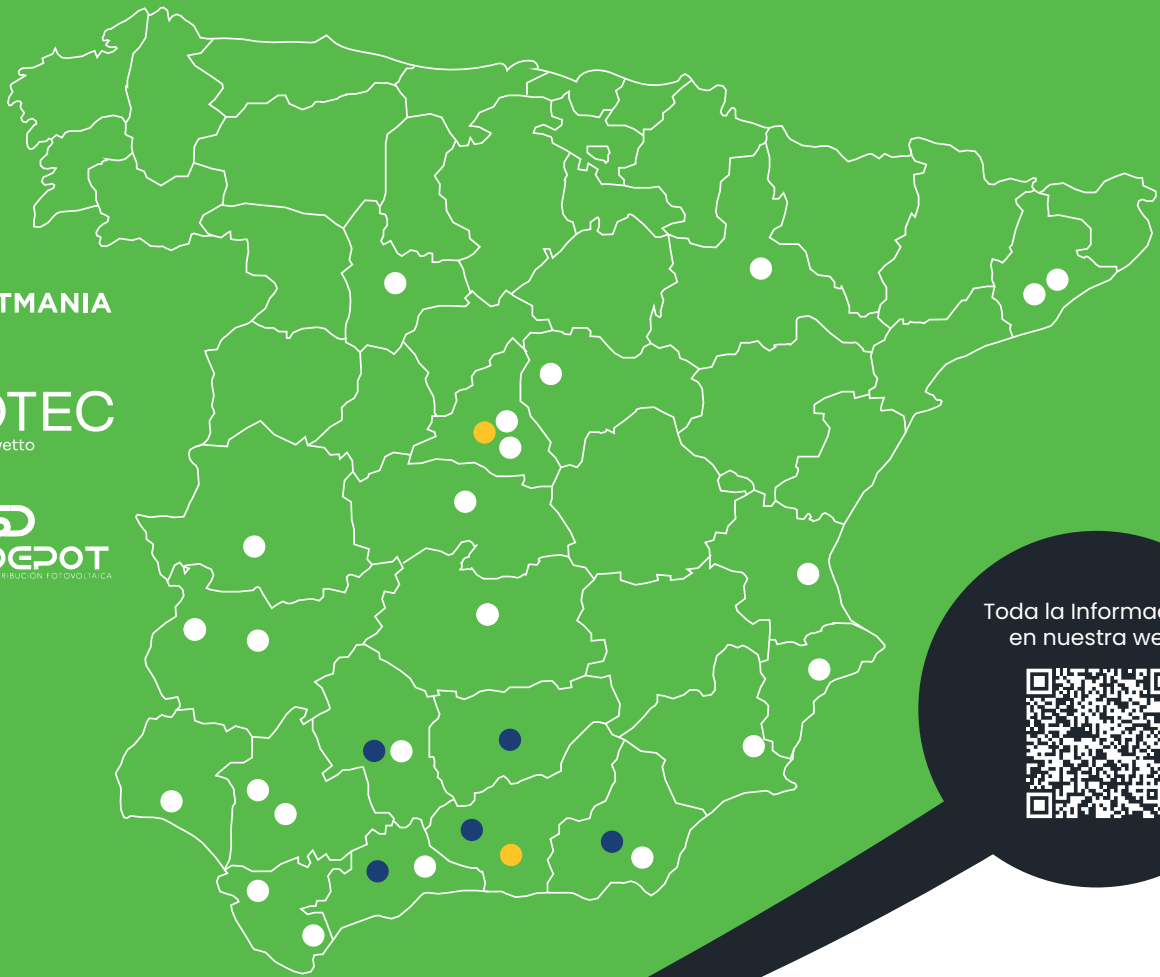

Toda la Información
en nuestra web:



AHORRA MÁS, CONSUME MENOS

descubre la eficiencia
de la aerotermia

 SPLITMANIA

   
splitmania.com